

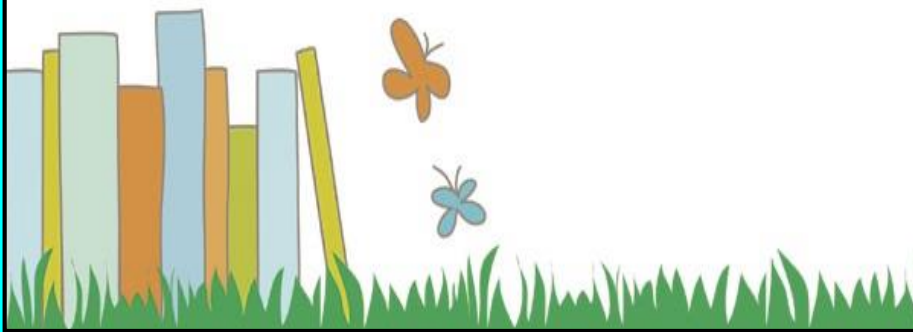

اداره کل آموزش و پرورش شهر تهران
معاونت آموزش ابتدایی
اداره تکنولوژی و گروه های آموزش ابتدایی



محتوای علمی ریاضی اول ابتدایی



« تم ۱ »

دلبندم به اطراف جایی که نشستی خوب دقت کن . بالا سرت چه چیزی است؟ پایین پاهایت چه می بینی؟ ساعت کلاس چه شکلی است؟ میزی که بر رویش نشستی چه مدلی است؟.....
حالا بگو در میز اول چند نفر نشسته؟ آفرین دو نفر. میز دوم چی؟ بله دوستت غایب است پس همیشه؟ بله یک نفر میز سوم؟ دونفر
عزیزم خیلی از شکل ها و وسایل در اطراف ما به صورت منظم تکرار می شوند .، و بعضی از اشکال و وسایل به صورت نامنظم چیده می شوند . مانند : اشکال لبه های فرش . یا چیدن وسایل روی میز یا کابینت آشپزخانه که منظم چیده شده اند.



« تم ۱ »

خب همکارای گرامی برای تفهیم این تم که تشخیص الگوی منظم و نامنظم و جهت یابی (چپ و راست) و شباهت ها و تفاوت ها می باشد بهتر است مطالب طوری بیان شود و یا مثالهایی آورده شوند که برای بچه ها قابل لمس و قابل تصور باشد .
مثلا از بچه ها می خواهیم که : گلم یک قلب خوشرنگ و بزرگ مثل قلب خودت بکش و یک جا که مناسب باشه روی روپوشت وصلش کن . جایی که اگه دستت را بگذاری صدای قلب خودت را حس کنی. این سمت چپ شماست .



« تم ۱ »

و یا می گوئیم : دلبندم خوب گوش بده و دقت کن که من چند ضربه، با نوک خودکار، بر روی میز می زنم؟ آفرین باهوشم .یک ضربه سپس دو ضربه پشت سرهم.پس میشه یک دو دو حالا بیا یک بازی کنیم با تو و دوستانت برای تفهیم الگو باید از خود دانش آموزدر کنار دوستانش استفاده کنیم.و به چینش آنها از چپ به راست تاکید بسیار کردو حالتی نمایشی را برایشان ایجاد نمود. و با پرسش از سایر دانش آموزان و دور کشی دور الگوی اصلی با نخ و یا طناب و یا ربان دسته و الگوی اصلی را جدا نماییم .سپس به سراغ دست ورزی با اشکال می رویم.

در ادامه برای این بخش از ریاضی بچه ها باید با خط کش آشنا بشوند و تمرینی با خط کش خود چند خط بکشند.

تاکید می کنیم خط کش را با دو انگشت شصت و اشاره سمت چپ بر روی کاغذ بی حرکت نگه می داریم و با مداد گرفته شده در دست راست خطوط را از سمتی به سمت دیگر وصل می کنیم.

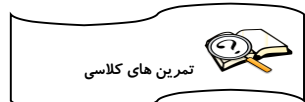

« تم »

۱- گلم شکل های زیر را با استفاده از دو رنگ مداد رنگی به صورت یک الگوی منظم رنگ کن.





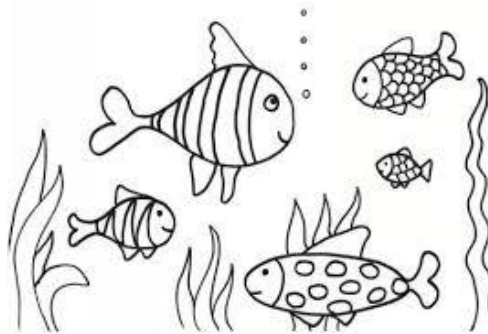

« تم ۱ »

۲- در شکل زیر ماهی هایی را که به سمت چپ می روند نارنجی و ماهی هایی که به سمت راست می روند را سبز کنید .



۳- عزیزم به شکل های زیر با دقت نگاه کن . و به تعداد هر شکل از خانه های جدول رنگ کن





« تم ۱ »

۴- نازنینم شکل های هم تعداد را با خط کش به هم وصل کنید .

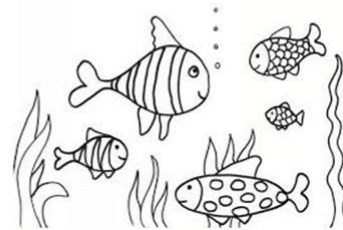
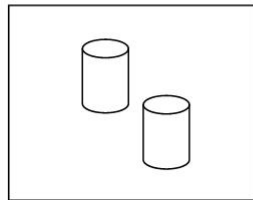
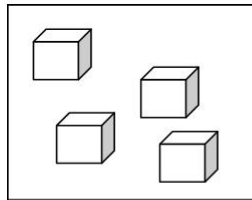

۵- تعداد شکل های هر دسته را با انگشت نشان بده .

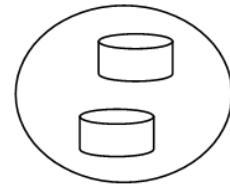
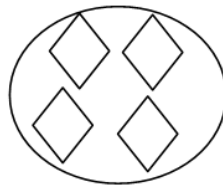
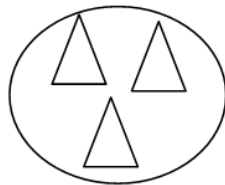
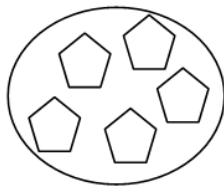





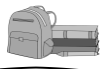

۶- الگو های زیر را ادامه بدهید.

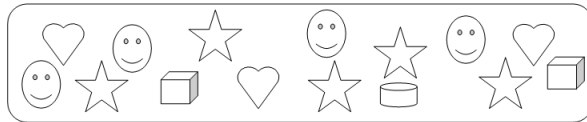

تکلیف 
 « تم ۱ »

۱- به شکل های داخل خط بسته نگاه کنید و به تعداد هر شکل خانه های مقابل آن را رنگ کنید.



۲- الگو های زیر را ادامه بدهید .

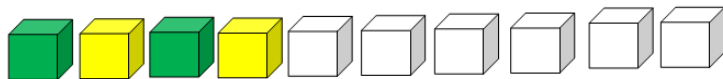
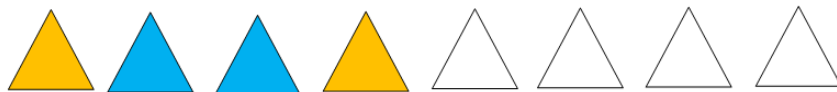

بازخورد آموزگار و اولیاء 
 « تم »



« تم ۲ »



گل زیبای من هر چیزی که در کنار هم قرار بگیرند مانند : قرار گرفتن دندانها در کنار هم ، یا جدولهای کنار خیابان ، به این حالت (**ردیف**) می گوئیم . مثل این شکل

قرار گرفتن هر چیزی روی هم مانند ستون های ساختمان و یا قرار گرفتن آجر های ساختمان را ستون می گوئیم ، مانند این شکل

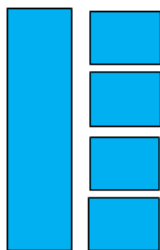

حالا عزیزم توجه داشته باش که چندتا ستون و ردیف یک جدول را درستی کند .
 جدول هارا یا با رنگ ، یا با شکل ، یا با حروف و یا با عدد پر می کنیم . که این جدول ها
جدول شگفت انگیز (نام دارند .

« تم ۲ »



همکارای عزیز توجه کنید که :

پس از معرفی ستون و ردیف توجه دانش آموزان را به رنگ های جدول معطوف می کنیم . این جدول از چند رنگ تشکیل شده؟ به تعداد رنگ هایی که در کتاب می بینی از مدادرنگی های درون جامدادیت بردارد ، و سپس با خواندن شعر ، توی ردیف، توی ستون، تکرار نداره. تکرار چی نداره ???



نکات راهنمای معلم



« تم ۲ »

رنگ - شکل - عدد - نداره

مدام قوانین را متذکر می شویم.

گذاشتن انگشتان دست در زیر ردیف های دیگر و یا ستون های دیگر احتمال خطا را کاهش می دهد.

تمرین های کلاسی



« تم ۲ »

۱- گلم در هر ردیف با توجه به رنگ های سمت راست خانه ی خالی سمت چپ را رنگ کن.

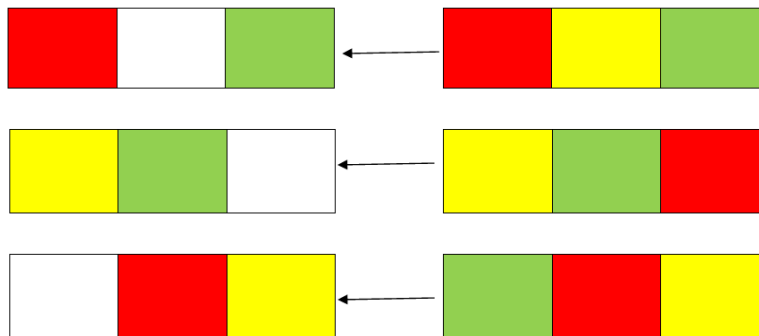

۲- عزیزم با توجه به سه شکل داده شده شکل مربوط به هر ستون را با دقت انتخاب و بکشید

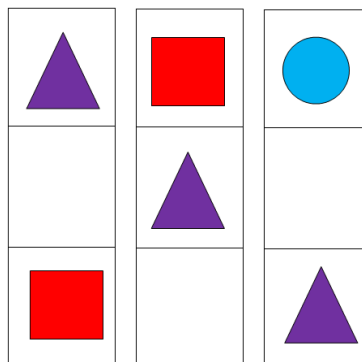

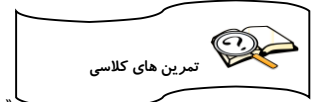

« تم ۲ »

۳- قشنگم به شکل های هر دسته نگاه کنید ، یکی قبل و یکی بعد هر دسته از شکل ها را بگویید .

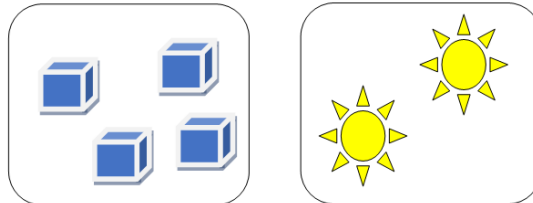

۴- عزیزم الگو های زیر را انجام بده ، و در آخرین ردیف شطرنجی یک الگو از خودت بساز .

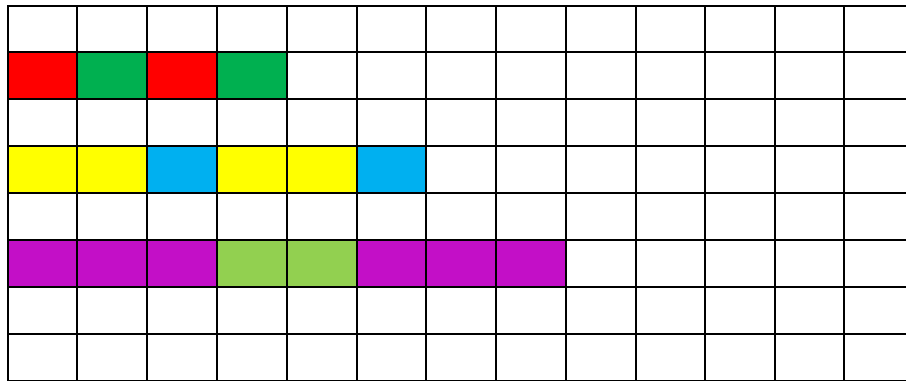

« تم ۲ »

۱- به اندازه ی شکل های سمت چپ از شکل های سمت راست رنگ کن .

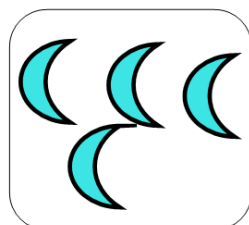

« تم ۲ »

تکلیف

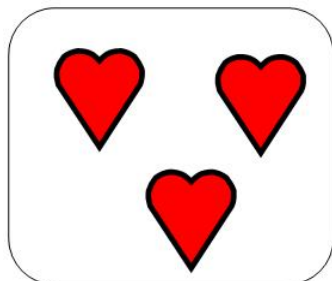
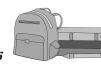

۲- جدول شگفت انگیز زیر را کامل کنید .

« تم ۲ »

بازخورد آموزگار و اولیا.





« تم ۳ »

دلبندم به تصویر تم فصل ۳ ریاضی با دقت توجه کن و به بالا و پایین و چپ و راست تصویر و تعداد و رنگ هر چه که می بینی خوب توجه کن. تعداد آدم ها و ماشین ها و جهتی که هر کدام می روند و تعداد درخت ها و نیمکتها و خط عابر پیاده و ... همه را خوب نگاه کن. به گونه ای که هر سوالی درباره این تصویر را بتوانی به درستی پاسخ دهی. به رعایت مقررات عبور از خیابان و مراقبت های خانه تا مدرسه نیز توجه داشته باش. در صفحه ۱۶ به هر دسته دو شکل اضافه کن و بگو چند تا می شود. و به دو دسته از شکل ها که با استفاده از نقطه چین و شطرنجی کشیده می شوند، دقت بیشتری داشته باش. فاصله مناسب بین شکل ها ، رنگ و اندازه آنها را در نظر داشته باش. در صفحه ۱۷ تعدادی را که انگشتان دو دست در هر تصویر نشان می دهند ، با دست نشان بدهو به اندازه انگشتان یک دست ببند و از انگشتان دست دیگری باز کن تا همان عدد را با استفاده از یک دست نشان دهیو الگوی پایین صفحه را با توجه به رنگ و خانه های شطرنجی، کامل کن. در صفحه ۱۸ با استفاده از چوب کبریت، شکل ها را بساز و بگو هر شکل با چند چوب کبریت درست شده است. در صفحه ۱۹ در ابتدا بگو شکلهای هر دسته چند تا است؟ و سپس بگو اگر به هر دسته ، دو شکل دیگر اضافه کنیم چند تا می شود؟ در پایین صفحه نیز الگو را با توجه به خانه های شطرنجی و رنگها کامل کن. در صفحه ۲۰ روی هر بالن، شکل هایی می بینی. بگو هر دسته از شکل ها، از چند شکل کوچک درست شده است. و بعد با رنگ مشخص شده روی سبد بالن، آن ها را رنگ بزن. در صفحه ۲۱ جدول هایی می بینی. با توجه به ستون سمت چپ و توجه به شکلهای بالای ستونها، و ترکیب آنها، ردیفها را کامل کن و رنگ بزن.

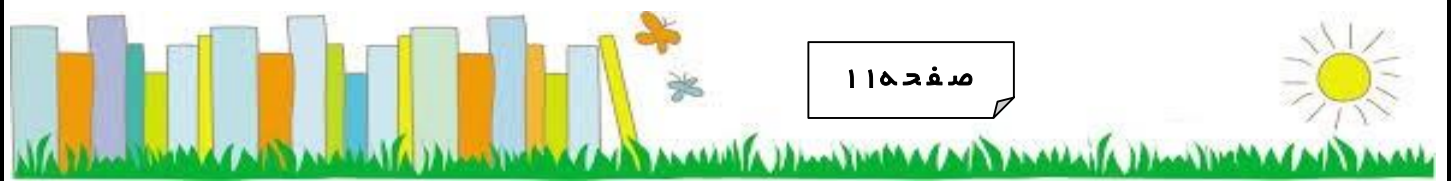



« تم ۳ »

درباره رعایت نکات حین سوار شدن به سرویس واتوبوس ، نکات ایمنی و مقررات عبور و مرور و خط کشی و پل عابر پیاده و... صحبت و پرسش گردد.
آموزش مفهوم انتقال از یک دست به دست دیگر صورت گیرد.
و مفهوم افزایش با کمک انگشتان و شکلها و قصه و تصاویر آموزش داده شود.
از چینه در شمارش و ساخت الگوها بهره گیری شود.
و اینکه در این تم بچه ها باید جدول شگفت انگیز را با روش **پنجره ای** انجام بدهند .
مطلب دیگر که معمولا برای بچه ها دچار اشکال می کند ، وجود جدول های ترکیب که به وسیله ی شکل بچه ها باید به ردیف ها و ستون ها توجه کرده و کارهای خواسته شده را انجام بدهند .

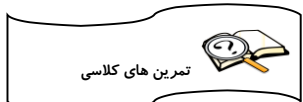

« تم ۳ »

۱- به شکل های هر دسته دو تا شکل اضافه کن . و بگو چند تا می شود ؟

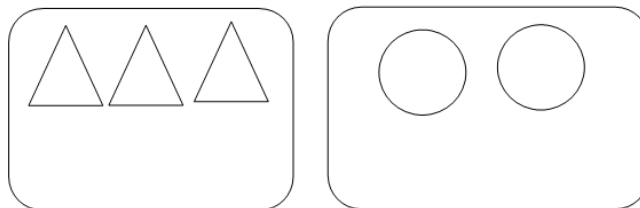

۲- الگوی شطرنجی زیر را انجام بدهید .

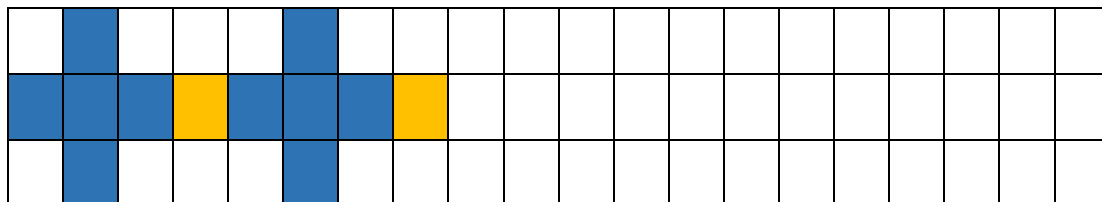

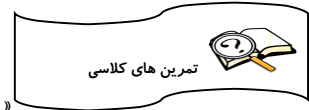

« تم ۳ »

۳- جدول شگفت انگیز زیر را تکمیل نمایید .

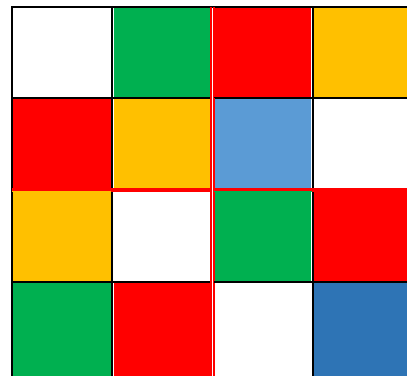
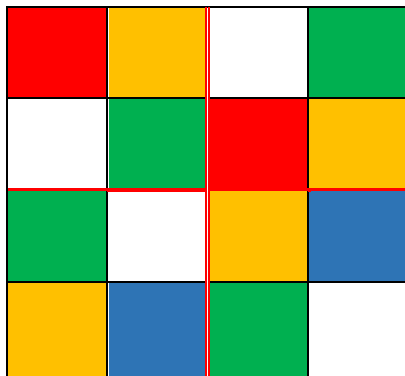

۴- با چوب کبریت یا نی هایی که در اختیار داری در کادر زیر یک شکل بساز .

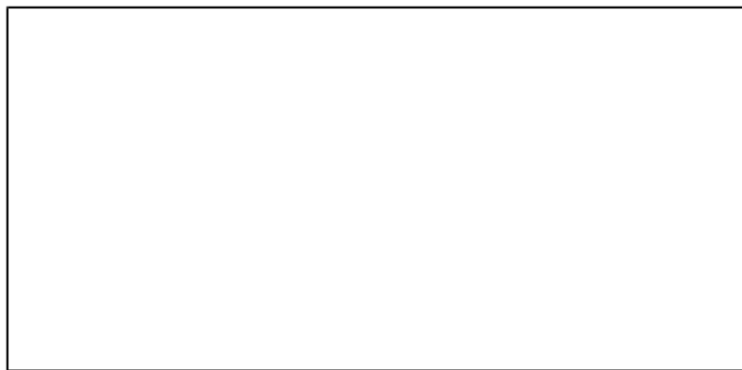

۵- تکمیل کن .



« تم ۳ »

تکلیف



۱- الگوی زیر را تکمیل کن .

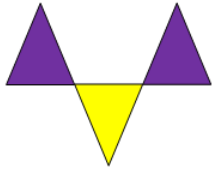

« تم ۳ »

بازخورد آموزگار و اولیاء



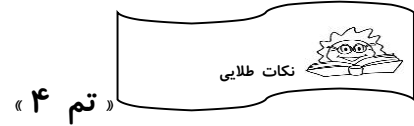

« تم ۴ »

عزیزم به تصویر تم که فصل ۴ ریاضی با آن شروع شده با دقت نگاه کن. به سمتهای بالا و پایین، چپ و راست، رنگها و تعدادی که از هر چیزی در تصویر می بینی. خوب و دقیق نگاه کردن، تورا به موفقیت نزدیک می سازد.

در صفحه ۲۳ نام شکل های هندسی را بگو

در صفحه ۲۴ با چوب خط آشنا می شوی، مردم قدیم از چوب خط برای شمارش استفاده می کردند. همانطور که می بینی چوب خط ها باید روی یک سطح و متمایل به راست، رسم شوند و هر پنج چوب خط که می زنی، باید پنجمی را روی چهار چوب خط قبلی بکشی. این کار شمارش چوب خط ها را نیز، برایت آسانتر می سازد. // // //

در صفحه ۲۵ اعداد با استفاده از دو دست نمایش داده شده اند، که باید انگشتان باز یک دست را ببندی و به همان اندازه، انگشتان دست دیگری را باز کنی. این کار کمک می کند که به زودی جمع را به آسانی یادگیری و در شمارش اعداد نیز موفق تر باشی. در کار با شابلون توجه داشته باش که هر شکل را به همان رنگی که خواسته شده بکشی، و با فاصله های یکسان و هم سطح و هم اندازه رسم کنی.



« تم ۴ »

توجه دادن به اشکال هندسی و تعداد گوشه ها و رنگ و تعداد میله ها بسیار مهم است. زیرا خیلی از اوقات بی دقت بودن در شمارش جواب هامون اشتباه می شود. برای رسم اشکال هندسی از شابلون مناسب استفاده گردد. یعنی سایز و اندازه و حتی مدل شکل مانند هم باشند.



« تم ۴ »

نکات راهنمای معلم

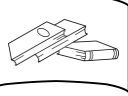

آموزش چوب خط و طریقه رسم آن هم باید خیلی مورد توجه قرار بگیرد . زیرا دانش آموزان نوشتن اعداد و حل مسأله را هم بایستی با چوب خط انجام بدهند .

تمرین مفهوم جمع با استفاده از چوب خط (می توان از چوب شور بهره گرفت)
جمع اعداد با استفاده انتقال انگشتان یک دست به ست دیگر، صورت پذیرد.

« تم ۴ »

تمرین های کلاسی



۱- گوشه های هر شکل را رنگ کن.

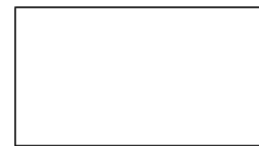
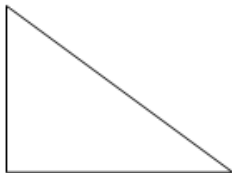

۲- با توجه به تعداد شکل های هر بسته چوب خط بکش.

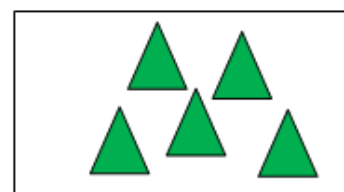
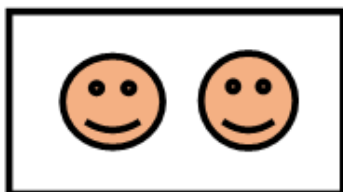

« تم ۴ »

تمرین های کلاسی



۳- جدول شگفت انگیز زیر را کامل کنید .

۴- الگورا با رنگ کردن ادامه بده .



۵- به اندازه چوب خط هازمربع ها رنگ بزن .

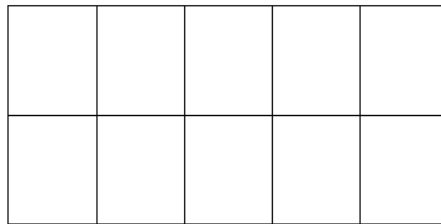

« تم ۴ »

تکلیف

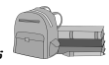

۱- با استفاده از شابلون چراغ راهنمایی بکش و آن را رنگ کن .



« تم ۴ »

بازخورد آموزگار و اولیاء



گل زیبا وقتی شما می خواهید تعداد شکل های یک دسته را بدانید حتما باید آن شکل ها را با دقت بشمارید . شما تا اینجا با تلاش و همت ثابت کردید که خیلی باهوش و حواس جمع هستید . بنابراین برای دانستن مجموع شکل های دوتا بسته باید دقت مان را بالاتر ببریم . یعنی اول تعداد شکل های هر دسته را می شماریم . بعد مجموع آن ها را حساب می کنیم .
مانند :

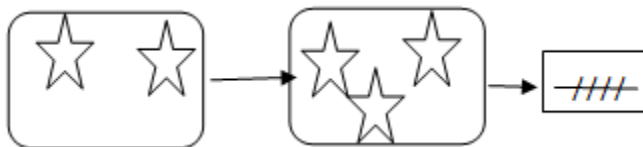

توضیح : ۲ ستاره سمت چپ با ۳ ستاره سمت راست با هم می شوند ۵ ستاره
حالا چون ما عدد نخواندیم تعداد اشکال روی هم را با **چوب خط** نشان می دهیم .
حالا دقت داشته باش اگر بخواهیم برعکس این کارو انجام بدیم یعنی تعدادی از شکل هارا کم کنیم ، باز هم اول تمام شکل هامونو می شماریم . و بعد از این تعداد چندتا شو کم می کنیم .
مانند :



توضیح : اگر ۵ انگشت باز باشند و ما دوتا از انگشتا رو خط زدیم . حالا چندتا انگشت مانده که بدون مشکل متوجه می شویم که ۳ انگشت باقی مانده است . و این ۳ تا انگشت را با چوب خط نشان داده ایم .
در ادامه ی این تم می رسیم به اشکال هندسی و شمارش تعداد لبه ها و تعداد گوشه های آن ها که بسیار ساده است .

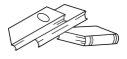







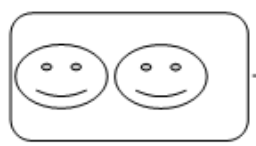

« تم ۵ »

در این تم شماره ۵ مفهوم افزایش و کاهش رو داریم و همینطور تمرینی درباره الگوهای شطرنجی و خطی ، جدول های شگفت انگیز و شمارش انگشتی

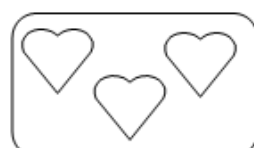

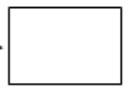
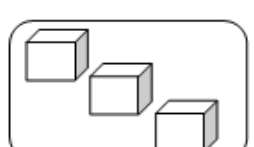
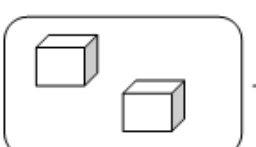
« تم ۵ »

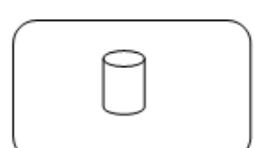
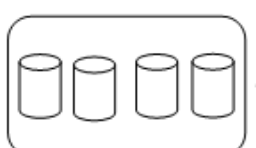
۱- با کشیدن چوب خط حساب کنید شکل های سمت چپ با شکل های سمت راست باهم چند تا می شوند.

			
			
			
			



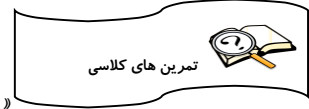

« تم ۵ »

۲- الگوی زیر را ادامه دهید .

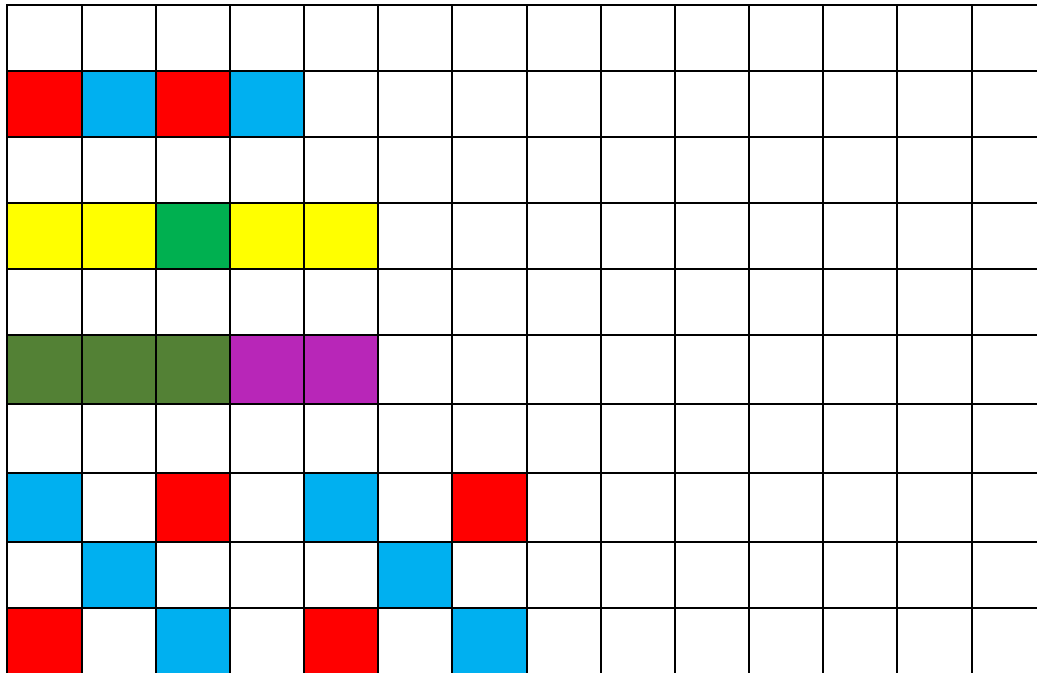

۳- عزیزم چندتا از اشکال هندسی در یک برگه به شما داده شده است . آن ها را یکی یکی قیچی و در کادر زیر بچسبانید . و لبه های آن ها را رنگ کنید .

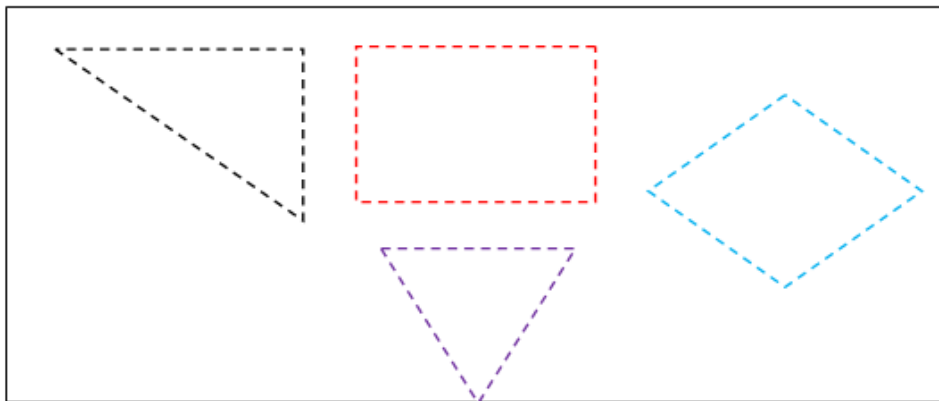

۴- به تعداد شکل های هر دسته از انگشتان دست خود ببند و کم کن . و به اندازه ی انگشتای باز مانده در کادر کوچک چوب خط بکش.

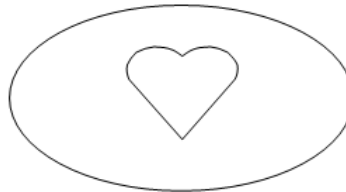
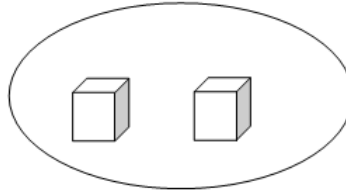
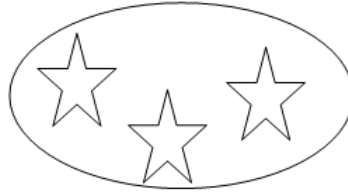

۵- الگوها را به همین ترتیب ادامه بده .

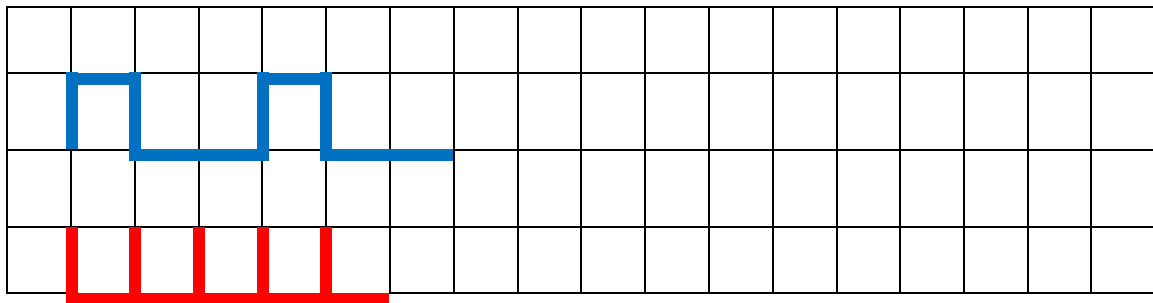

« تم ۵ »

تکلیف

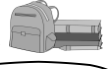

۱- جدول شگفت انگیز زیر را تکمیل کنید .

♥	😊		☀️
★		♥	😊
☀️		😊	★
	★	☀️	

۲- تعداد لبه ها و گوشه های شکل هارا با چوب خط نشان بدهید .

					شکل
				////	تعداد نی
					تعداد گوشه

« تم ۵ »

باز خورد آموزگار و اولیاء





« تم ۶ »

عزیزم در این تم جدید که تم ۶ ریاضی هست بیشتر مطالب رو شما یاد گرفتید موضوع زیاد سختی نیست که نتوانید آن ها را انجام بدهید .

فقط لازمه که برای شما گل قشنگم یاد آوردی کنم که تا قبل از یادگیری دسته بندی های مختلف شما بیشتر دسته بندی ها را پنج تایی می بینید . به عنوان مثال چوب خط ها وقتی به پنجمین چوب خط می رسیم روی چهارتای قبلی می کشیم و بعد از پنج خواهید درید که ششمین یا هفتمین یا هشتمین چوب خط کنار چوب خط پنج نوشته می شوند ولی در بین چوب خط های زیر پنجمین چوب خط نمی روند .

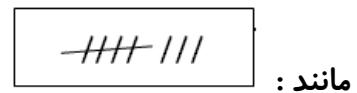

در ضمن بعضی از شکلها وقتی به صورت آینه ای در مقابل خودشان قرار میگیرند جهت کشیدنشان فرق می کند ، مانند مثلث ، پنج ضلعی ولی شکل های دیگر مانند: مستطیل ، مربع ویا دایره هیچ تغییری در جهت کشیدنشان بوجود نیامد .

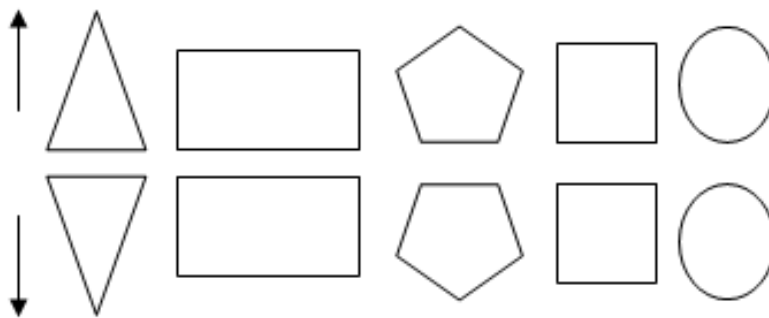

حالا به این حالت کشیدن شکل ها که تمام شکل هایی که در بالا کشیده شدند در پایین هم وجود دارند ، چه شکل هایی که جهت شان تغییر کرد و چه آن هایی که هیچ تغییری در جهت شان دیده نمی شود (**تقارن**) می گوئیم .



همکاران محترم همانطور که می بینید در این تم فقط مهمترین مطلب قرینه سازی یا خط تقارن هست که دانش آموزان بعد از کشیدن اشکال شابلون روی ورق A۴ ورق ها ایشان را تا کرده و با دست یا همان خط کش طوری که کاغذ پاره نشود می کشیم تا تصویر شکل های کشیده شده در جهت مخالف یا روبروی آن ها بیفتد .

بعد از این کار دانش آموزان می بینند که تصویر شکل هایی را که کشیده بودند در روبروی آن ها افتاده از بچه ها میخواهیم که آن تصاویر کم رنگ را هم پررنگ کنند .

در ادامه با روش پرسش و پاسخ از خود دانش آموزان این مطلب رو بیان می کنیم که : در **تقارن** تمام شکل ها به صورت آینه ای در روبروی خودشان دیده می شوند . و اینکه بعضی از شکل ها در حالت **تقارن** جهت کشیدن شان برعکس می شوند . مانند : مثلث و یا شکل پنج ضلعی

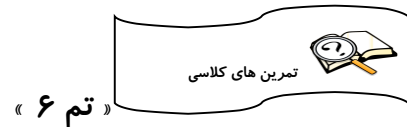

۱- در هر قسمت با انگشتان یک دست بگو چند شکل وجود دارد و بعد به تعداد شکل های تکراری از انگشتان دست ببند ، حالا بگو چندتا از انگشتان دست باز مانده اند ؟ و یا اینکه چند شکل مثل هم نیستند به تعدادشان چوب خط بکش .

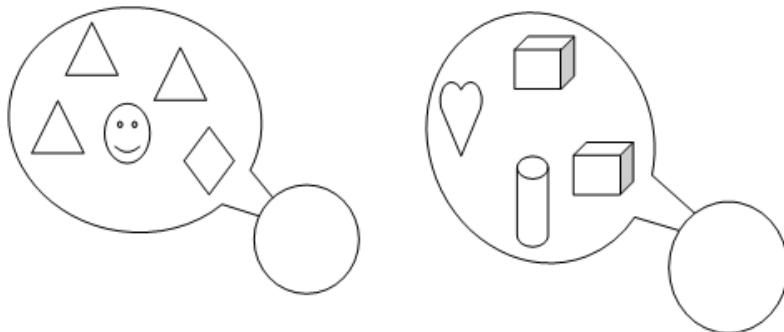

۲- مانند نمونه به تعداد شکل های سمت راست از شکل های سمت چپ رنگ کن و به تعداد شکل های رنگ نشده چوب خط بکش

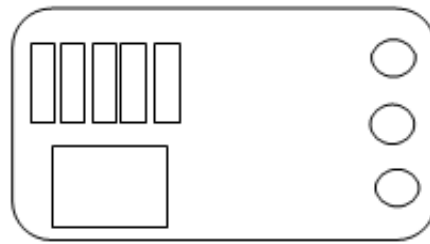
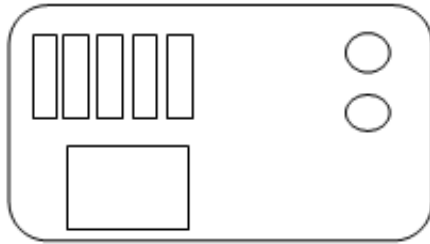

۳- الگوهای زیر را ادامه دهید .

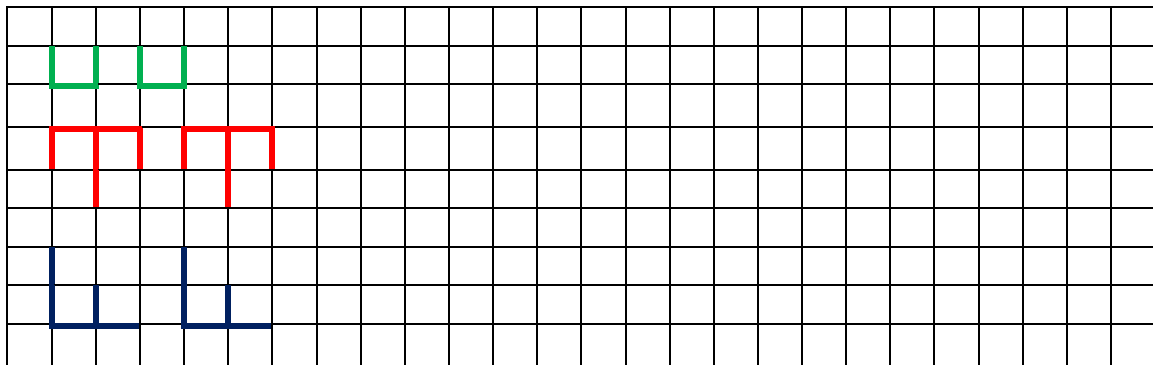

۴- در کادر زیر شکل مورد نظر را با روش تا کردن (همان روش که در کلاس انجام دادید) در روبرویش بکشید . توجه : حتما از روی خط تایی نقطه چین ورق خود را تا بزنید.

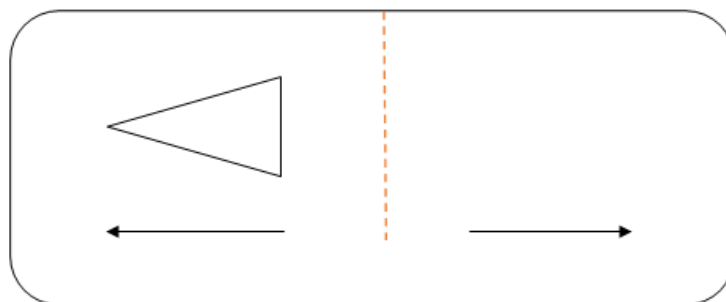



« تم ۶ »

۵- جدول زیر را با توجه به رنگ شکل ها کامل کن.

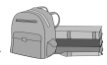

« تم ۶ »

۱- شکل های زیر را خودتان طوری رنگ آمیزی کنید که یک الگوی منظم درست شود .



۲- به تعداد هر شکل از خانه ها رنگ کنید . (تصاویر رو هم می توانید رنگ کنید)









تکلیف

« تم ۶ »

۳- تعداد هر شکل را با چوب خط نشان بده .

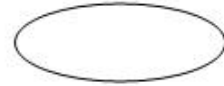
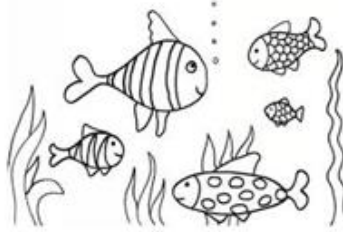
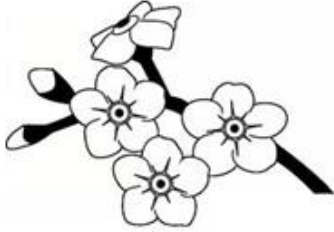

بازخورد آموزگار و اولیاء

« تم ۶ »

« تم ۷ »

عزیزم به تصویر کیک زیر نگاه کنید .



حالا دو تا از تکه‌ها را به دوستت بده. چند تکه کیک برایت باقی مانده است؟ با انگشتانت به من نشان بده و چوب خط آن را بکش.



آفرین، درست انجام دادی.

یک تکه دیگر را خودت بخور. حالا چند تکه کیک برایت باقی مانده؟ با انگشتانت به من نشان بده و چوب خط آن را بکش.



آفرین، این را هم درست انجام دادی

عزیزم این راهم بدان که برای نشان دادن اعداد بزرگ‌تر با انگشتان و چوب خط به مشکل برمی‌خوریم. پس بهتر است از عددهای ریاضی برای نشان دادن آن‌ها استفاده کنیم. بنابراین هر چیزی که یکی باشد برای آن عدد یک را می‌نویسیم .

۱ - ۱

هر چیزی که دو تا باشد مثل دو تا چشم ، دو تا دست و ... برای آن عدد (۲) را می‌نویسیم .

۲ - ۲

نکات راهنمای معلم



« تم ۷ »

در تدریس مفهوم ابتدایی جمع و تفریق باید حتما از روش مجسم استفاده کرد. این امر به خصوص برای دانش آموزانی که نیاز به تکرار و تمرین بیشتر دارند، امری ضروری است. همچنین می بایست در تدریس اعداد، از تناظر یک به یک استفاده نمود.

تمرین های کلاسی



« تم ۷ »

نازنینم با حل الگوهای زیر، نوشتن عددها را یاد بگیر و بعد در خط پایین اعداد را بنویس.

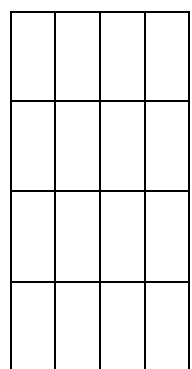
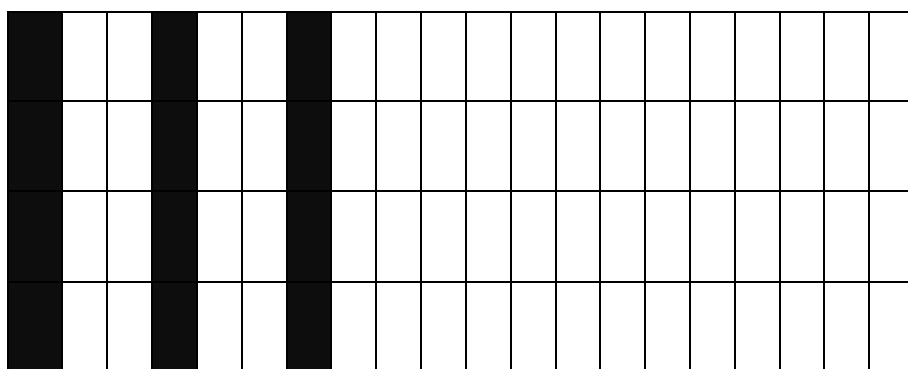

۱-۱-۱-.....

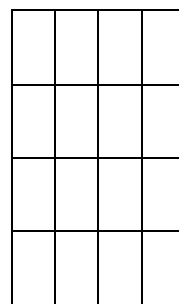
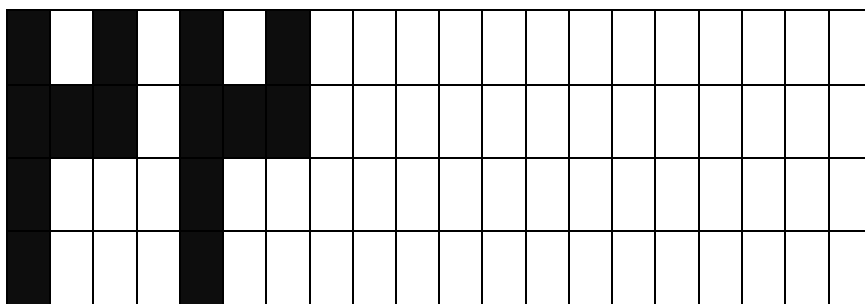

۲-۲-۲-.....



۲- گلم اعداد (۱ و ۲) را با کاغذ رنگی ببر و در کادر زیر بچسبان .

۳- یکی از گل ها را رنگ کن و عدد (۱) را در کادر زیر بنویس و با آن نقاشی بکش .



۴- گلم با توجه به عددی که نوشته شده در کادر روبروی آن شکل بکش .

۲

۱

۵- فرزندانم شکل ها را رنگ کن و عدد هر شکل را بنویس .

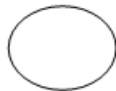

« تم ۷ »

تمرین های کلاسی



۶- با کمک شابلون طرف دیگر خط را کامل کنید ، و شکل های شبیه به هم را مثل هم رنگ کن.

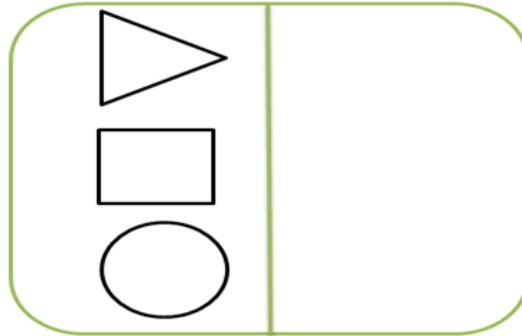

« تم ۷ »

تکلیف

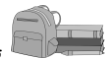

۱- دانش آموز زرنگم در خانه های خالی عدد مناسب بنویس .

۱		۱					
	۲						

۲- به تعداد اشکال داخل کادر انگشتانت را باز کن ، حالا به اندازه ی شکل های مثل هم انگشتانت را ببند و عدد مربوط به انگشتای باز را در خانه ی آن بنویس.



۳- عزیزم با توجه به شکل ها دور عدد درست خط بکش .

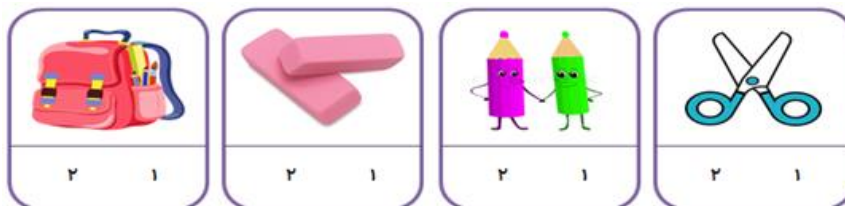

« تم ۷ »

بازخورد آموزگار و اولیاء



فرزند خوبم در این درس شما با عدد (۳) و (۴) آشنا می شوید .
بنابراین برای هر چیزی که سه تا باشد عدد (۳ سه) را می نویسیم .
و برای هر چیزی که چهارتا باشد عدد (۴ چهار) را می نویسیم .



سه ۳

چهار ۴

یک مطلب دیگری هم در این تم یاد می گیریم ، اندازه گیری چیزها با وسایل مختلف هست .
مثلا مداد خود را با گیره یا با تراش اندازه می گیریم و در نهایت مد نویسیم که مثلا اندازه مداد
۴ تا گیره هست .

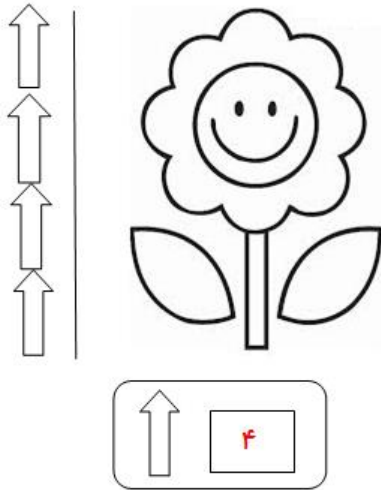



« تم ۸ »

در این تم می بایست بچه ها با اعداد سه و چهار (۳ و ۴) آشنا می شدند که بیشتر دانش آموزان با این دروس مشکلی ندارند . فقط یک مقدار باید روی رسم الخط این اعداد تمرین شود و نظارت مستقیم آموزگار را می خواهد .

مطلب دیگر اندازه گیری اشیاء با وسایل غیر متعارف است . که می توان با اندازه گیری مداد یا کتاب خود دانش آموزان توسط خود دانش آموزان انجام شود . فقط باید یادآوری کرد با وسیله ای اندازه گیری شود که در نهایت مثلا اندازه مدادشان (۴) تا تراش شود . یا اینکه اندازه کتابشان دو تا مداد شود .

زیرا بچه ها تا این تم اعداد بیشتر از (۴) را نخوانده اند .

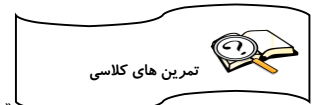

« تم ۸ »

۱- با حل الگوهای زیر، نوشتن عددها را یاد بگیر و بعد در خط پایینش اعداد را بنویس.

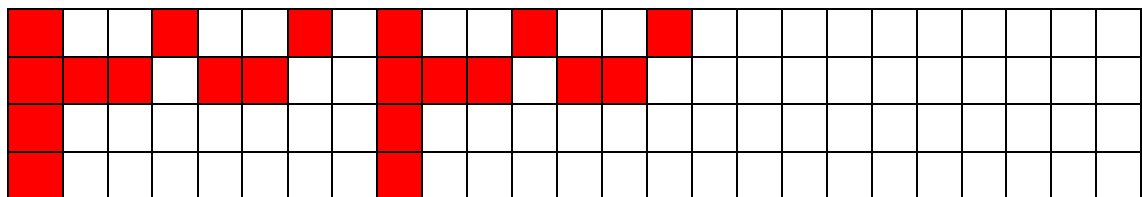

۳-۳-۳-.....

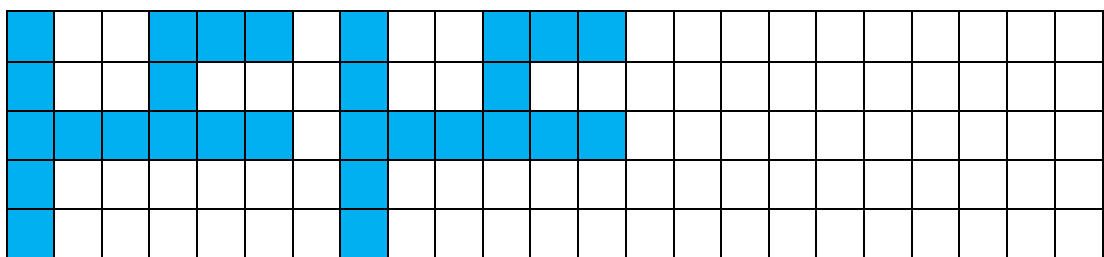

۴-۴-۴-.....



۲- شکل زیر را رنگ آمیزی کن و عدد مربوط به آن را بنویس .

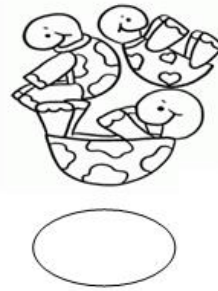
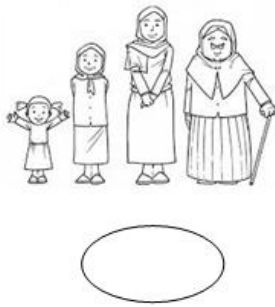

۳- متناسب با عدد نوشته شده در کادر مربوطه شکل بکش .



۴- شکل های زیر را اندازه بگیر و در □ بنویس.

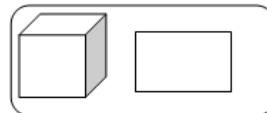
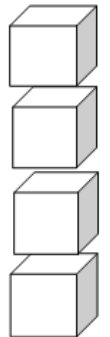
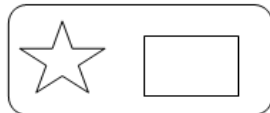

۵- مانند نمونه بنویس .

{ ۱ - ۲ - ۳ - ۴ }

.....



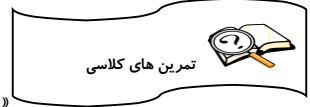

« تم ۸ »

۶- جدول زیر را تکمیل کنید .

۳	۴	۱	۲
۲			۳
			۱
۱	۲	۳	۴



« تم ۸ »

۱- دانش آموز پرتلاشم با توجه به شکل دور عدد درست خط بکشید .

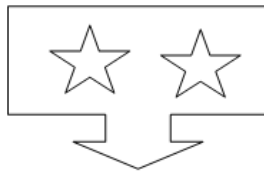

۴ و ۲ و ۳

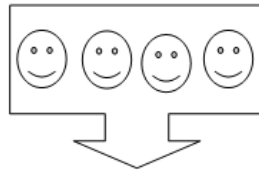

۴ و ۲ و ۳

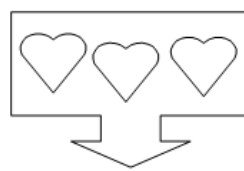

۴ و ۲ و ۳

۲- جدول شگفت انگیز زیر را بنویس .

۱	۲		
۴		۲	۱
۲		۴	۳
۳	۴		۲



« تم ۸ »

بازخورد آموزگار و اولیاء



« تم ۹ »

۱. فرزندم با چوب خط هایی که دارید (فلش کارت هایی که در اختیار دارند) تعداد اشکال را بشمار و چوب خط آنها را نشان بده و عدد آن را بنویس.
۲. عزیزم اشیایی که در کلاس می بینید را بشمار و چوب خط آن را نمایش بده و عدد مربوط به آن را بنویس.
۳. عزیزم صفحه ۵۸ کتاب را باز کرده و تمرینات این صفحه را حل کن .

« تم ۹ »

۱. معلم می تواند از دانش آموزان بخواهد از تصاویر مغناطیسی با شکل های مختلف استفاده کنند و تعداد اشکال را بشمارد و چوب خط آن را بکشد و عدد آن را بنویسد.
۲. معلم دانش آموزان را راهنمایی کرده تا تمرینات کتاب را حل کنند.
۳. معلم تصویر جدول را روی تابلو کشیده و از دانش آموزان می خواهد در خانه های خالی عدد مناسب بنویسد (جدول شگفت انگیز)

« تم ۹ »

۱. کلم عدد هر دسته را در بنویس

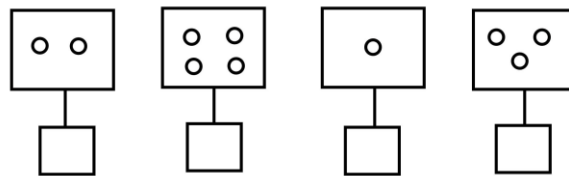

۲. عزیزم چوب خط هر دسته را در □ بکش.

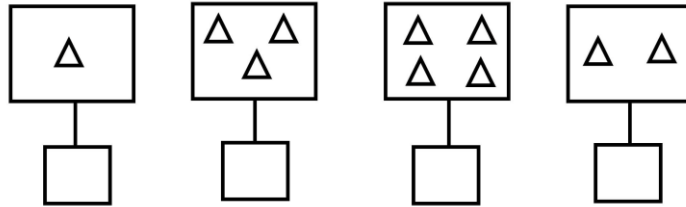

۳. به اندازه عدد ها داخل ○ شکل بکش.

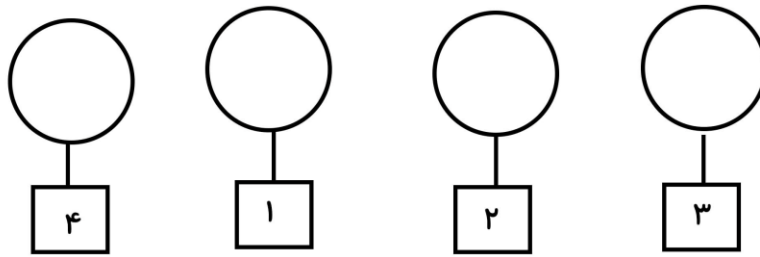

۴. فرزندم جدول را کامل کن.

۱	۲	۳	۴
۳		۱	
۴	۳		۱
	۱	۴	۳

۵. دلبندم از ۱ تا ۴ بشمار و بنویس

.....

۶. در هر دسته چندتا شکل هست ؟ چوب خط آن را بکش و عدد آن را بنویس .

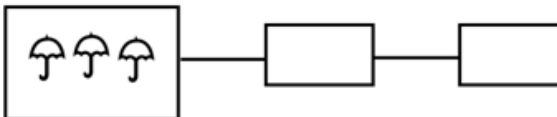
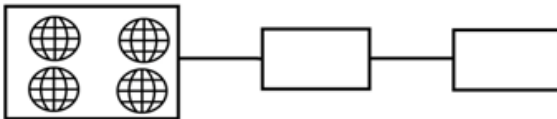
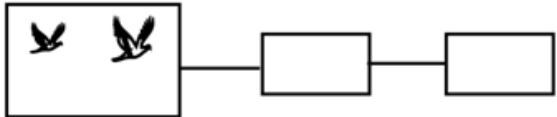

۱. گلم اشیای مختلفی که در منزل می بینید بشمار و عدد مربوط به آن را با چوب خط نمایش بده و عکس بگیر .

۲. یک جدول طراحی کن و با روش خودت آن را حل کن. توجه کن که در هر ردیف عدد تکراری نباشد.

« تم ۹ عدد ۵ »

۱- فرزندم به اندازه انگشتان یک دست از چینه هایت بردار و آن را بشمار و با آنها شکل های مختلف بساز.

۲- به تصویر تم کلاس درس نگاه کن تعداد گل های داخل گلدان را بشمار و بگو.

۳- در نیمکت اول و دوم چند دانش آموز نشسته است.

۴- یکبار از ۱ تا ۵ بشمار و در دفترت بنویس .

۵- صفحه ۵۹ کتاب را باز کرده و تعداد شکل هایی که در تصویر هست را بگو.

« تم ۹ عدد ۵ »

۱. معلم توجه دانش آموزان را به تابلو جلب کرده و عدد ۵ را با توجه به حرکت نوشتن آن یاد بگیرند.

۲. معلم از دانش آموزان می خواهد نوشتن عدد ۵ را در کتاب ادامه دهد.

۳. معلم از دانش آموزان می خواهد ۳ خط عدد ۵ را در دفترشان بنویسند.

« تم ۹ عدد ۵ »

۱. به اندازه چوب خط از ماهی ها رنگ کن



۲. نقطه چین ها را به هم وصل کن.



« تم ۹ عدد ۵ »

۳. عدد هر گروه از چوب خط را زیر آن بنویس.

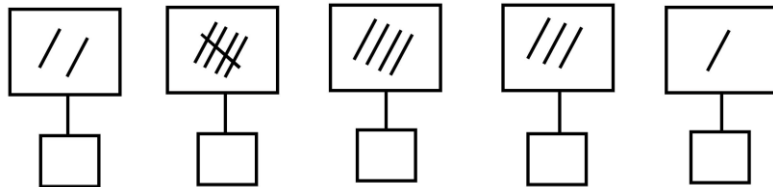

۴. با خط کش پروانه را به گلی که ۵ تا گلبرگ دارد وصل کن.



۵. با توجه به شکل هر دسته دور عدد مناسب خط بکش.

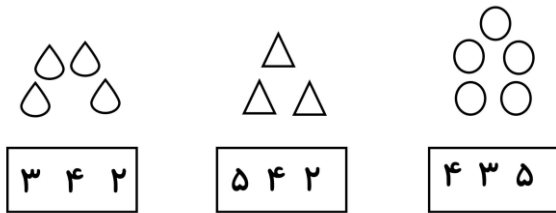

۶. با توجه به عدد داده شده شکل بکش.

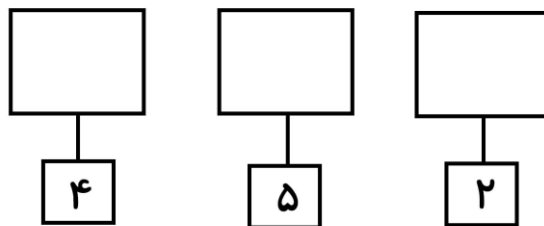

۷. تعداد شکل ها را با چوب خط نشان بده.

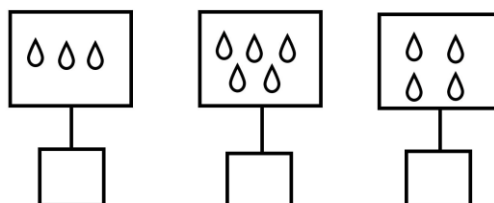

تکلیف



« تم ۹ عدد ۵ »

۱. عزیزم به ترتیب ادامه بده



۲. شکل چوب خط و عدد های مثل هم را با خط کش به هم وصل کن.



۳. دلبندم با ۵ لوبیا شکل های مختلفی روی یک صفحه دفترت بچسبان.

بازخورد آموزگار و اولیاء



« تم ۹ عدد ۵ »





« تم ۹ درس قرینه »

۱. با شابلون چندتا شکل بکش (مثلث دایره مربع و مستطیل) و انها را رنگ آمیزی کنید (به دلخواه)
۲. شکل هایی را که کشیدی و رنگ کردی حالا آنها را با خط کش به دو قسمت مساوی تقسیم کن.
۳. با چینه هایتان اشکال مختلف بساز حالا نیمه دیگرش را درست کن
۴. به تصویر تم کلاس درس توجه کن و با دقت به تم نگاه کن و در گروه با هم مشورت کنید و بگوئید چه شکل هایی در تصویر می بینید که می توان آن را به دو نیمه تقسیم کرد.
۵. حالا در کلاس درس خودت اشیایی را نام ببر که می توان آن ها را به دو نیم تقسیم کرد.
۶. کتابهایتان را باز کنید و با خط کش دو نیمه مثل هم را بهم وصل کنید و قسمت زیر شکل را رنگ کنید و الگوی پایین صفحه را ادامه دهید.

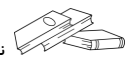

« تم ۹ درس قرینه »

- ۱) تصویر یک دایره بزرگ را از وسط به دو قسمت تقسیم کرده و به دانش آموزان نشان داده . می پرسیم چه قسمتی از دایره را می بینید بعد نیمه دیگر را باز کرده و می پرسیم حالا چه می بینید
- ۲) چندین اشکال هندسی در گروه به دانش آموزان نشان داده و از آن ها می خواهیم نیمه دیگر را پیدا کنند.
- ۳) چند شکل را روی تابلو می کشیم و از هر گروه می خواهیم نیمه دیگر را کامل کنند.





« تم ۹ درس قرینه »

۱. نیمه دیگر هر شکل را بکش و مثل هم رنگ کن

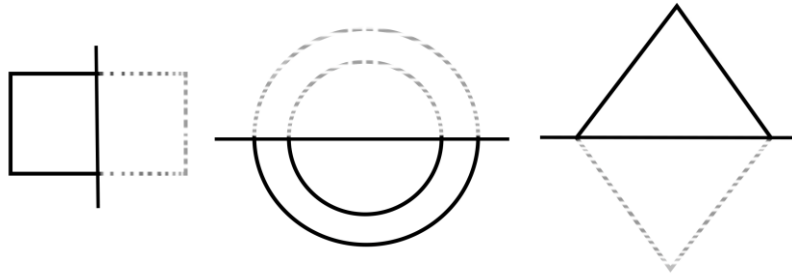

۲. کدام دو نیمه یک شکل را می سازد با یک خط وصل کنید

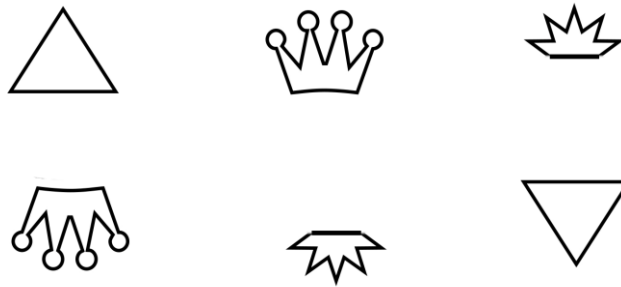

۳. شکل ها را به دو نیم تقسیم کن و آن ها را رنگ کن

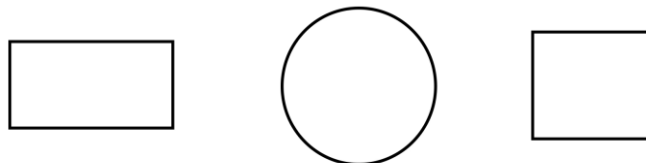

۴. با رنگ کردن نیمه دیگر شکل را کامل کن

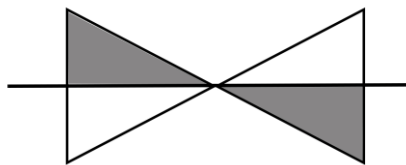

تمرین های کلاسی



« تم ۹ درس قرینه »

۵. الگو را ادامه بده

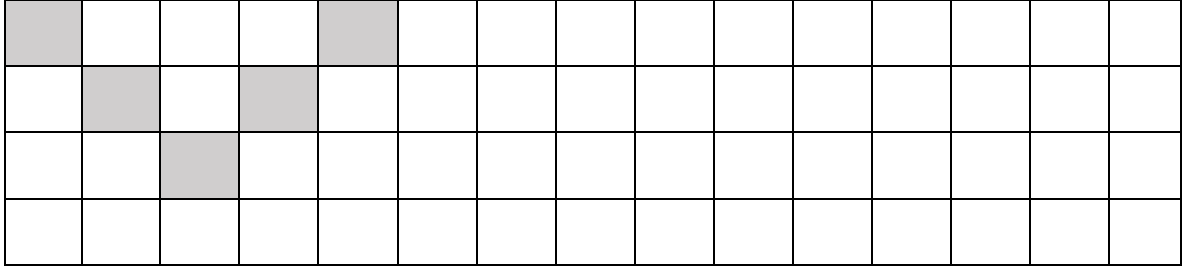

تکلیف



« تم ۹ درس قرینه »

۱- عزیزم ۳ تا نقاشی را بکش و آن ها را به دو نیمه ی مثل هم تقسیم کن.

بازخورد آموزگار و اولیاء



« تم ۹ درس قرینه »





« تم ۹ جمع اشکال »

۱. عزیزم ۲ تا مداد رنگی و یک مداد سیاه روی هم چندتا می شود؟
۲. تعدادی چینه روی میز بگذار بار اول ۱ چینه و ۴ چینه را روی هم بگذار روی هم چند چینه می شود. بار دیگر ۲ تا و ۳ تا چینه را کنار هم بگذار حالا بگو چندتا چینه می شود.
۳. تم کلاس درس را بین و بگو در نیمکت اول چند دانش آموز و در نیمکت دوم چند دانش آموز هست روی هم چند دانش آموز می شود؟
۴. داخل گلدان چند گل کوتاه و چند گل بلند هست با هم چند تا گل می شود؟
۵. کتاب را باز کنید و تمرین های مربوط به آن را حل کنید.

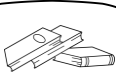

« تم ۹ جمع اشکال »

۱. معلم از دانش آموزان بخواهد ۳ تا از انگشتان دست چپ و ۲ تا انگشتان راست را بالا ببرند و بگویند روی هم چندتا انگشت می شود و به شکل های مختلف ادامه دهند.
۲. کارت هایی با اشکال مختلف روی تابلو قرار داده و از دانش آموزان بپرسید شکل سمت چپ و راست روی هم چند شکل می شود عدد آن را بنویسید
۳. ۲ تا و ۳ تا دانش آموز باهم چند دانش آموز می شود؟



« تم ۹ جمع اشکال »

۱. عزیزم در هر خانه یک گردی اضافه کن ، عدد آن را بنویس .

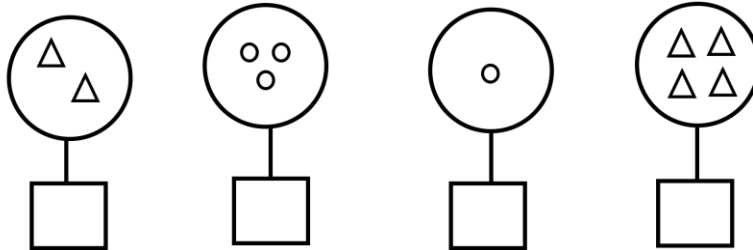

۲. گلم به تعداد عدد سمت چپ چینه ها را آبی و به تعداد عدد سمت راست چینه ها را قرمز کن و بگو چند تا چینه رنگ کرده ای؟

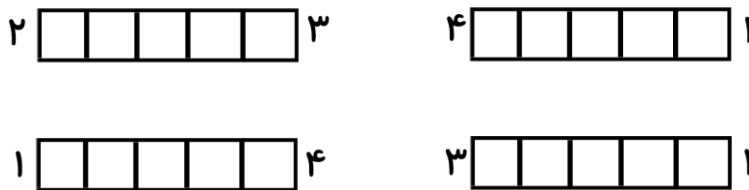

۳. چینه های سمت چپ و راست روی هم چندتا می شود عدد آن را بنویس.

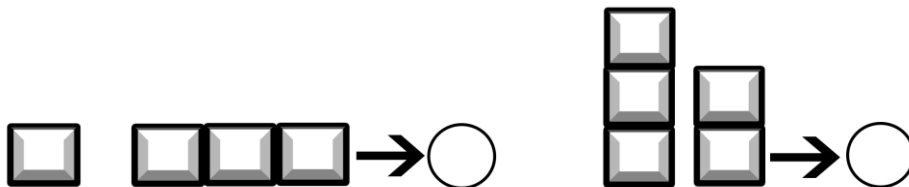

۴. دور عدد مناسب خط بکش .





« تم ۹ جمع اشکال »

۵. به عدد های دست بچه ها نگاه کن عدد سمت چپ و راست روی هم چند تا می شود عدد آن را بنویس

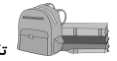
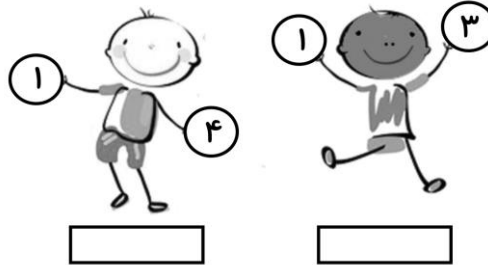

« تم ۹ جمع اشکال »

عزیزم اعضای خانواده خودت را نقاشی کن و بگو روی هم چند نفر هستید عدد آن را بنویسید.



« تم ۹ جمع اشکال »



« تم ۹ نماد صفر »

۱. انگشتان یک دست را باز کن ۲ تا از آنها را ببند چند انگشت باز ماند؟
۲. عزیزم به اندازه ۳ تا چینه را از ۵ تا چینه کم کن چند چینه باقی می ماند؟
به اندازه ۴ تا چینه را از ۵ تا چینه کم کن چند چینه باقی می ماند؟
به اندازه ۱ تا چینه را از ۵ تا چینه کم کن چند چینه باقی می ماند؟
به اندازه ۵ تا چینه را از ۵ تا چینه کم کن چند چینه باقی می ماند؟
۳. به تم کلاس درس توجه کن بگو اگر ۲ تا از گلها را از گلدان بیرون بیاوریم چند گل باقی می ماند یا اگر تعداد دانش آموز ردیف دوم را از دانش آموز ردیف اول کم کنیم چند دانش آموز باقی می ماند؟

۴. اگر به تعداد شکل های سمت راست از شکل های سمت چپ برداریم چند شکل می ماند؟

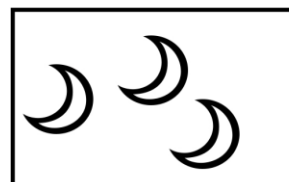
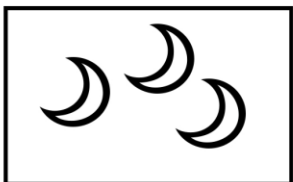
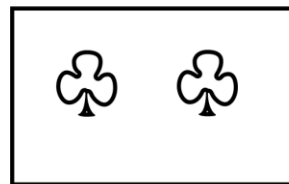
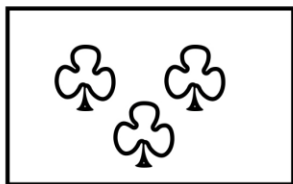
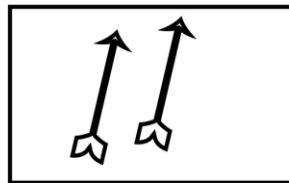
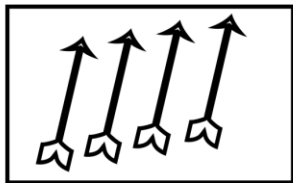

« تم ۹ نماد صفر »

۵. فلش کارت ها را بین شکل ۵ را بشمار و تعداد آن ها را بنویس.

۶. دو خط نماد (۰) را بنویس .



۷. تمرینات مربوط به صفحه ۶۲ و ۶۳ را انجام دهند .

« تم ۹ نماد صفر »

۱ معلم به کمک ابزارهای مختلف عمل تفریق و نوشتن حاصل آنرا به صورت نماد عددی به دانش آموزان نشان می دهد.

۲ معلم تابلو تصاویری را از شکل های مختلف نشان بدهد و از گروه بخواهد تصاویر را بشمارند و نماد آن را بنویسند

۳ در زمان نوشتن تمرینات کتاب معلم می تواند دانش آموزان را راهنمایی کند.



« تم ۹ نماد صفر »

۱ دلبندم به تعداد چوب خط ها شمع روشن کن و برای آن شعله بکش و تعداد شمع ها بی که خاموش است را بنویس.



۲. عزیزم بشمار و عدد آن را بنویس.

۳ فرزدم اگر تعداد شکل های سمت راست را از چپ کم کنیم چند تا باقی می ماند؟

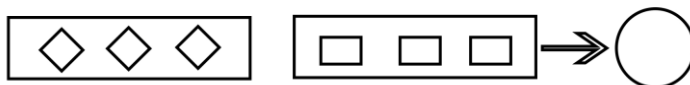

۴ با توجه به حرکت فلش نماد ۰ را بنویس و ادامه بده.

.....



تکلیف



« تم ۹ نماد صفر »

عزیزم ۳ خط از ۰ تا ۵ و دو خط نماد صفر را بنویس.

بازخورد آموزگار و اولیاء



« تم ۹ نماد صفر »



« تم ۱۰ »

دانش آموز فعالم شما تا اینجا با عددهای (۵ - ۴ - ۳ - ۲ - ۱ - ۰) آشنا شدید . اکنون در تم ۱۰ کتاب ریاضی اعداد (۷ و ۶) را یاد میگیرید . همانطور که می دانید این (۷۷۷۷) چوب خط عدد (۵ پنج) است . حالا اگر به این چوب خط ها یک چوب خط دیگر اضافه کنیم می شود (۷۷۷۷ /) شش چوب خط

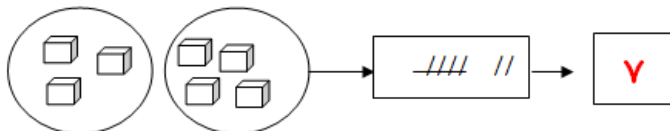
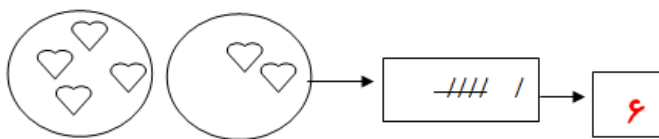

اگر به شش چوب خط یک چوب خط دیگر هم اضافه کنیم میشود (۷۷۷۷ //) هفت چوب خط

« تم ۱۰ »

در این تم همانطور که ملاحظه کردید بیشتر آموزش اعداد (۶ و ۷) است خط تقارن و نیز کامل کردن نیمه ی دیگر شکل بصورت قرینه می باشد . که عزیزن همکار می توانند از روش آینه ، یا چسباندن طرق شفاف و یا شانه ی تخم مرغ برای این کار استفاده کرد.

۱- در خانه های خالی چوب خط های سمت چپ را آبی و چوب خط های سمت راست را قرمز کن ، در پایان عدد مربوط به خانه های رنگ شده را بنویس .

۲- مانند نمونه بنویس .

۶-۶-۶.....

۳- خانه های خالی را برای انگشتان دست چپ سبز و برای انگشتان دست راست نارنجی کن ، و عدد خانه های رنگ شده را بنویس .

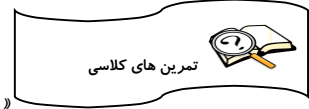

« تم ۱۰ »

۴- مانند نمونه بنویس .

۷-۷-۷.....

۵- با خط کش برای هر شکل خطی بکش که شکل به دو نیمه ی مثل هم تبدیل شود .



۶- جدول زیر را تکمیل کن .

۱	۴		۳	۲	۵
۲	۵	۳		۴	۶
۶	۱	۲	۵		۴
۵	۳		۲	۶	
	۶	۱	۴	۵	۲
۴		۵		۱	۳

۷- نیمه ی دیگر جدول شطرنجی را کامل نمایید .



تمرین های کلاسی



« تم ۱۰ »

۸- اندازه مسواک و مداد را بنویسید .

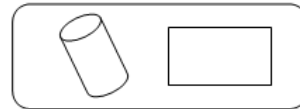
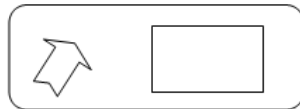
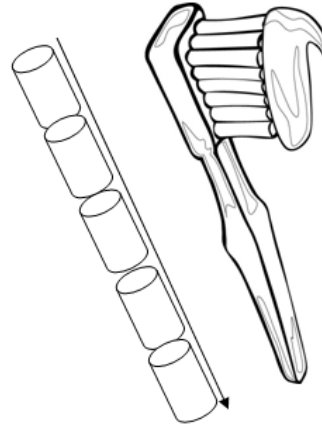
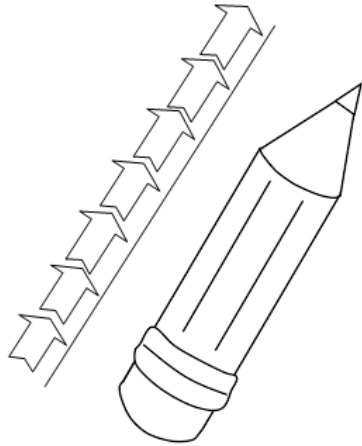

تکلیف



« تم ۱۰ »

۱- عدد هر دسته شکل را بنویس .

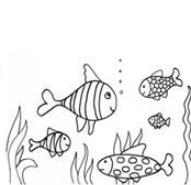

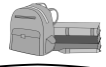

« تم ۱۰ »

۲- در شکل زیر به دلخواه (۷) تا از لباس های زمستانی را رنگ کنید .

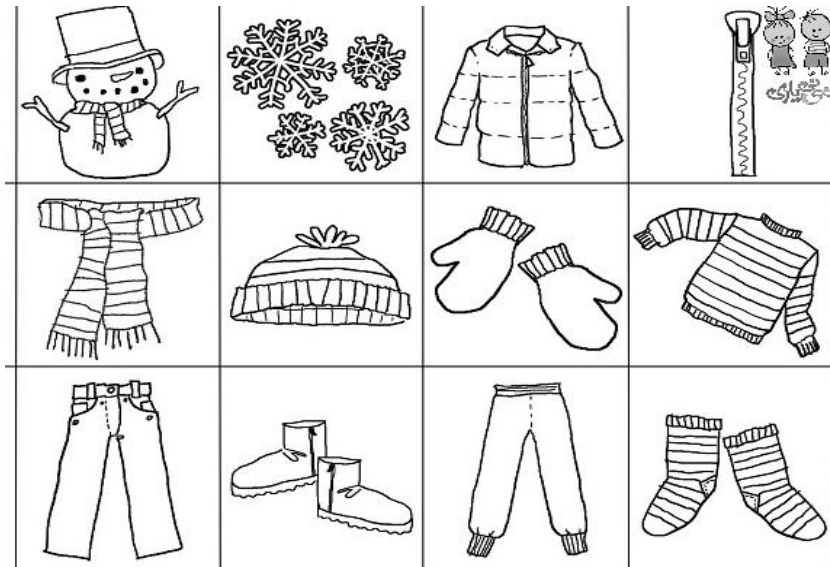

۳- در انگور زیر (۶) تا از دانه ها را زرد (۳) تا از دانه ها را بنفش و (۴) تا را سبز کنید .

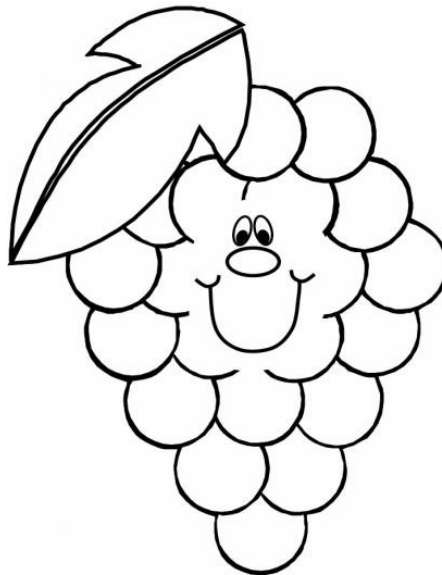

« تم ۱۰ »

بازخورد آموزگار و اولیاء



« تم ۱۱ »

گل نازم وقتی دو بسته از نظر تعداد و اندازه باهم برابر باشند یا هم اندازه باشند میگوییم آنها مساوی هستند ، مانند: چهار سیب با چهار انار مساوی هستند. و این علامت (=) رو برای آنها استفاده میکنیم.
مانند :



۵

=

۵



۷

=

۷

« تم ۱۱ »

عزیزای من دقت داشته باشید که علامت مساوی را در جاهایی استفاده کنید که هر دو دسته از نظر تعداد باهم برابر باشند . و بجای علامت مساوی بین دو دسته که از نظر تعداد برابر هستند علامت دیگری نگذارید ،

« تم ۱۱ »

۱- غنچه های عزیزم با توجه به شکلها ابتدا عدد مربوط به شکلها را در زیر آن بنویسید و بین عددها علامت مناسب بگذارید.





« تم ۱۱ »

۲- گلم متناسب با علامت در خانه های خالی عدد مناسب بگذار و به اندازه ی عددهایی که نوشتی در کادر مربوطه شکل بکش .

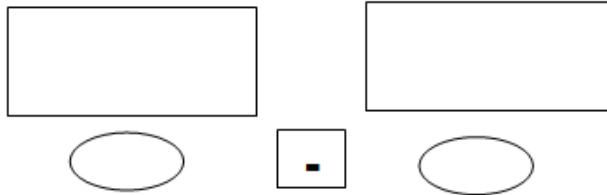

۳- فرزندم در بین اعداد داده شده علامت مناسب بگذار.

۸ ○ ۸

۴ ○ ۴

۷ ○ ۷

۹ ○ ۹

۲ ○ ۲

۵ ○ ۵

۴- بهارم برابر با عددهای داده شده در جاهای خالی چوب خط بکش .

۸ =

۳ =

۶ =



« تم ۱ »

تکلیف



عزیزم مساوی شکلهای سمت چپ در کادر سمت راست شکل بکش .



کودکم در طرف دیگر تساوی عدد مناسب بنویس .

$۴ = \bigcirc$

$\bigcirc = ۷$

$۹ = \bigcirc$

« تم »

بازخورد آموزگار و اولیاء





« تم ۱۱ »

فرزندم هر چیزی که تعدادش به هشت رسید برای آن عدد (۸) را می نویسیم .
مانند تعداد پاهای هشت پا ، هشت تا گل ، هشت تا پروانه



هشت ۸



« تم ۱۱ »

گل‌های قشنگم توجه داشته باشید که برای نوشتن عدد (۸) از سمت چپ نوک مداد رو روی خط زمینه میگذاریم ، بعد به صورت اریب به طرف بالا رفته و مثل کشیدن کوه برمی گردیم به طرف پایین . لطفاً به جهت حرکت نوشتن عدد هشت دقت داشته باشید



« تم ۱۱ »

۱- در خانه های خالی از چپ به راست مانند نمونه عدد (۸) را بنویس .

۸							
---	--	--	--	--	--	--	--



۲- شکل‌های هشتایی را به عدد خودش وصل کنید .

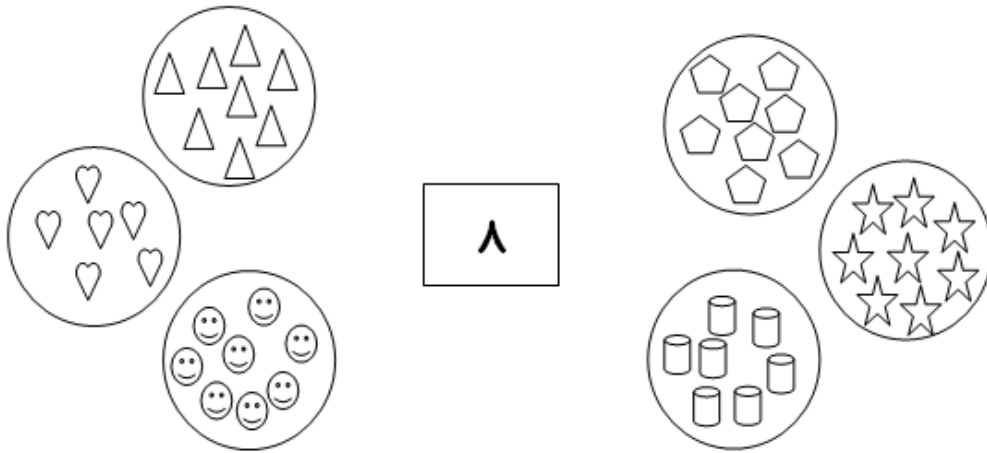

۳- از بین اعداد درهم در شکل روبرو عدد هشت را پیدا و رنگامیزی کن .



۴- در کادر های زیر به اندازه ی عدد مربوط به آن شکل بکشید .



۷

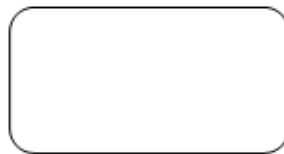

۸



۶



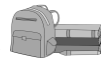

« تم ۱۱ »

۱- عزیزم روی خط زیر از صفر (۰) تا (۸) را به ترتیب از چپ به راست بنویس .

.....

۲- شکل های زیر و عدد آن را رنگ بزن.

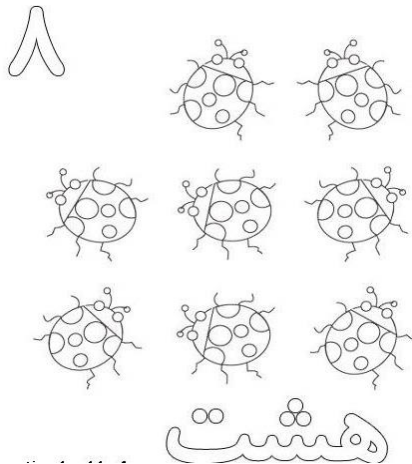

۳- در این صفحه ی شطرنجی الگوی داده شده را ادامه و در پایین صفحه یک الگو که از (۸) خانه درست شده باشد طراحی کن .

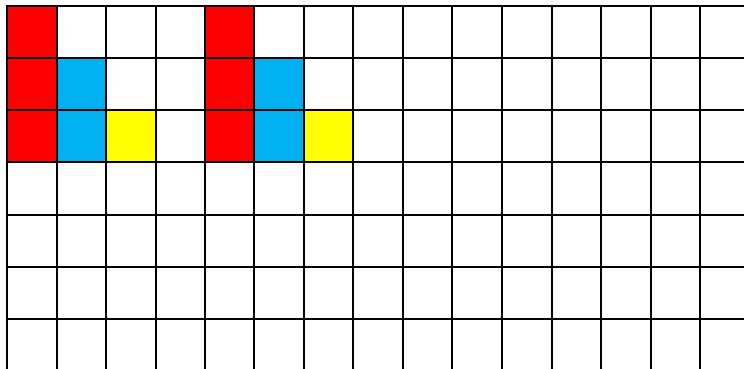

۴- برای عددهای داده شده چوب خط بکش .



« تم ۱۱ »

بازخورد آموزگار و اولیاء



« تم ۱۲ »

فرزندم ما قبلا دوتا عدد و یا دو دسته شکل رو با هم مقایسه کردیم . و وقتی هر دو دسته باهم برابر بودند بین آنها علامت مساوی (=) می گذاشتیم . حالا اگه باهم برابر یا مساوی نبودند یعنی یکی بیشتر و یکی کمتر بود از این علامت (>) استفاده می کنیم . این علامت همون دهان باز کوسه ی شکموست که فقط دهانش رو برای چیزهای زیاد باز می کند و همیشه دنبال عدد های بیشتر و بزرگ هست .

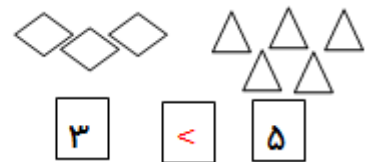

« تم ۱۲ »

دقت به جهت علامت دهان کوسه (>) یا علامت کمتر بیشتری بیشتر بستگی به دقت و شناخت اعداد دارد . یعنی شما عزیزان دانش آموز باید موقع تدریس درس ریاضی و شناخت مفهوم اعداد خیلی دقت داشته باشید . یکی دیگر از مواردی که شما گلهای زیبا باید توجه کنید رسم الخط اعداد است ، بطوری که آنها را با هم اشتباه نگیرید . مثلا : اعداد (۷) و (۸) و یا اعداد دیگر که هنوز شما یاد نگرفته اید .

ولی از نظر ظاهری اگه دقت نشوند ممکن اشتباه گرفته بشوند . مانند: (۱۲) و (۲۱)

۱- فرزندم اعدادی را که در اختیار داری دو به دو روبروی هم بچین و بین هر دو تا عدد یکی از علامت هایی رو که داری ($>$ $=$ $<$) بگذار. (آزمون عملکردی)

۶

۲

ردیف	هدف و انتظار آموزشی	بلی	تأحدودی	خیر
۱	اعداد و علامتهای کمتر و بیشتر و مساوی را می شناسد.			

۲- دانش آموز پرتلاشم با توجه به علامت در جاهای خالی عدد مناسب بگذارد.

○ $>$ ○

○ $<$ ○

○ $=$ ○

۳- عزیزم گل روبرو را نگاه کن که با شکلهای مختلف اندازه گرفتیم اول هر شکل را بشمار و عدد آن را بنویس. بعد بین آنها یکی از علامتهای ($>$ $=$ $<$) بگذار.

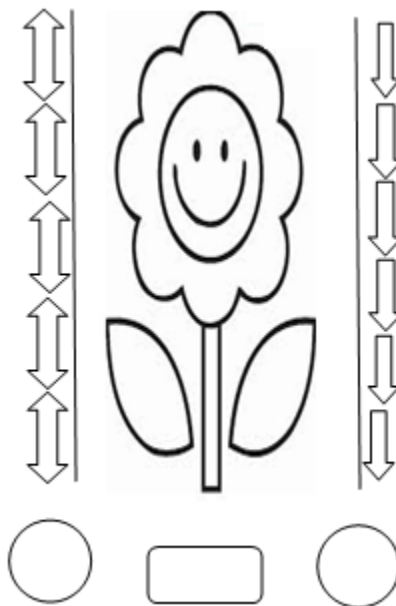



« تم ۱۲ »

۱- گلم ابتدا عدد شکل‌های زیر را بنویس و بعد در بین اعداد یکی از علامت‌های ($>$ $=$ $<$) را بگذارید.



۲- کودکم اعداد شیطان بالای زیر را رنگامیزی کن و دور بزرگترین عدد و کوچکترین عدد خط بکش .

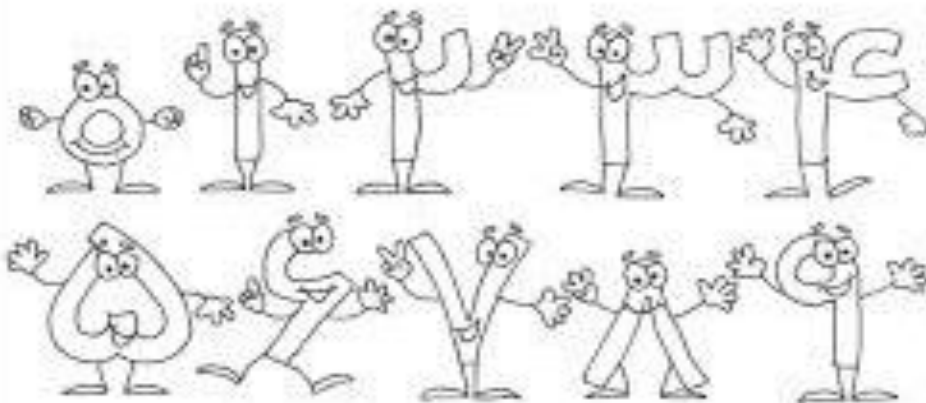

« تم ۱۲ »

بازخورد آموزگار و اولیاء



« تم ۱۲ عدد ۹ »

فرزند باهوشم شما تا اینجا اعداد (۰ تا ۸) را خوب و عالی یاد گرفتید . حالا توجه کن که اگر به یک دسته ی ۸ تایی یک عدد اضافه کنیم آن دسته (۹) تایی خواهد شد . مانند :



« تم ۱۲ عدد ۹ »

گل‌های قشنگم باید به جهت نوشتن عدد (۹ نه) دقت کنید تا آن را از پایین به بالا و یا جهت سر (۹) از سمت به سمت راست برنگردد ، چون اشتباه است .



پس با دقت به جهت نوشتن عدد (۹) دقت کنید .

« تم ۱۲ عدد ۹ »

۱- عدد شکل های زیر را بنویسید .

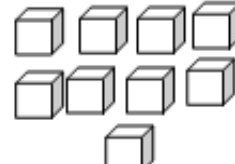
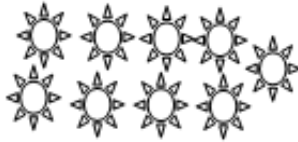

۲- مانند نمونه خانه های خالی را پر کنید .

۹								
---	--	--	--	--	--	--	--	--

۳- عزیزم این کیک چند تکه دارد ؟ و عدد آن را بنویس و آن را به سلیقه ی خودت تزیین کن.

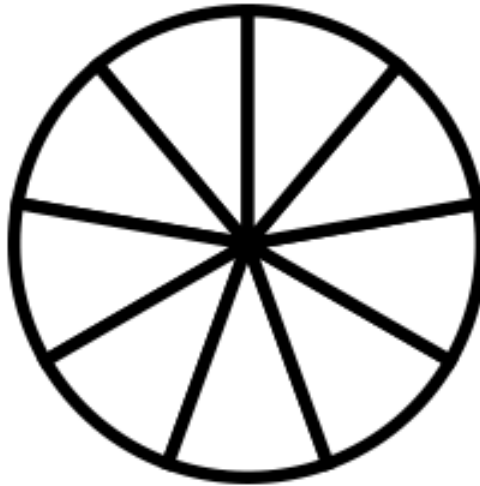

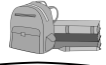

«تم ۱۲ عدد ۹»

۱- عزیزم این جدول شگفت انگیز ۹ تایی را با دقت اول به صورت پنجره ای بعد ردیفی و یا ستونی تکمیل کنید .

۳	۱	۲		۹	۵	۴	۷	۶
۵	۶	۹	۱		۷	۳	۸	۲
۴	۸		۲	۶	۳		۱	۹
۹		۱	۷	۳	۶	۲	۴	
۷	۲	۸	۵		۴	۶	۹	۳
۶	۳	۴	۹	۸	۲	۱		۷
	۴	۵	۶	۷	۹	۸	۳	۱
۱	۷	۶	۳	۵	۸	۹	۲	۴
۸		۳	۴	۲	۱		۶	۵

۲- دانش آموز پرتلاشم مانند نمونه اعداد را از (۰ تا ۹) از چپ به راست بنویس .

۰ - ۱ - ۲ - ۳ - ۴ - ۵ - ۶ - ۷ - ۸ - ۹

.....

.....



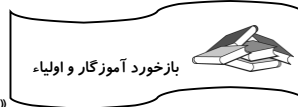

بازخورد آموزگار و اولیاء

« تم ۱۲ عدد ۹ »





« تم ۱۳ »

در جمع کردن برای راحتی کار، دستی که انگشتان کمتری دارد را به دست دیگر انتقال می دهیم. مثلا $(۱+۳)$ را به این صورت انجام می دهیم.
 ۳ انگشت دست راست و ۱ انگشت دست چپ داریم. دست چپ چون کمتر است می بندیم و به جای آن در دست راست یک انگشت باز می کنیم و جواب جمع را می نویسیم $(۱+۳=۴)$.
 حالا می خواهیم برای عدد ۳ هر چه می توانیم جمع بنویسیم.

اول ۳ تا مداد بر می داریم و در دست چپ قرار می دهیم و جمع آن را می نویسیم. بچه ها حتما باید سعی کنیم که اول دستی که هیچ مداد در آن قرار ندارد، مثلا (دست راست) را بنویسیم تا بتوانیم به راحتی جمع ها را بنویسی $(۳+۰)$ تا تکراری نشود و اشتباه نکنیم.
 بعد یک مداد به دست راست که خالی بود می دهیم و جمع آن را می نویسیم $(۲+۱)$ و به همین صورت ادامه می دهیم.

- در صفحه ی ۸۹ ، برای انجام تمرین شطرنجی حتما ردیف به ردیف رنگ می کنیم و حواسمان هست که خط تقارن (که همان خط وسط است) را اشتباه نگیریم.
- تمرین سودوکو را هم با سه روش سطری و ستونی و خانه به خانه (پنجره ای) انجام می دهیم.
- در صفحه ۹۰ برای تمرین الگویابی هم نباید به طور کامل شکل را رنگ کنیم بلکه با شمارش خانه ها در هر ردیف، الگوی اصلی را پیدا می کنیم و آن ردیف را کامل می کنیم. مخصوصا الگوهایی که کج هستند را حتما ردیفی انجام می دهیم. فقط دقت می کنیم که خانه های خالی بین دو الگو را نگاه کنیم نه خانه های خالی اول را.

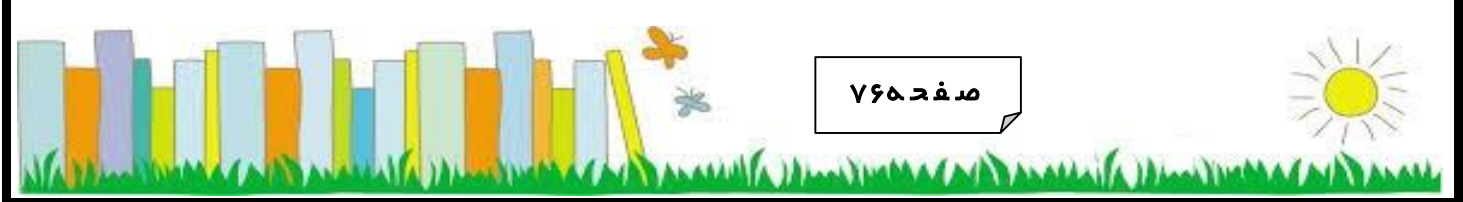
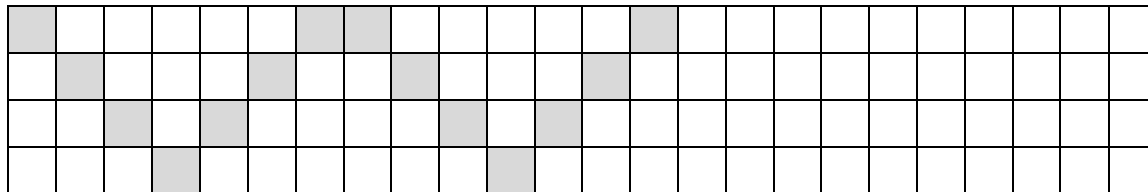

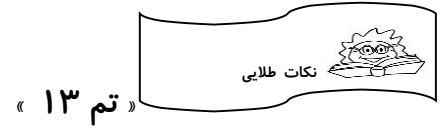

در صفحه ی ۹۱ باید نقطه ها را مانند الگو به هم وصل کنیم و همان کار تقارن است ولی با نقطه.
ابتدا الگو را دقیق نگاه می کنیم و با توجه به رنگ هایی که دارد با خط کش سمت چپ را کامل می کنیم.





« تم ۱۳ »

در صفحه ۸۶ علامت جمع معرفی می گردد. می توان با وسایل ملموس مفهوم جمع را مجددا آموزش دهیم و خود دانش آموزان را در این کار همراه کنیم. در مرحله بعد به خواندن عبارت فارسی می پردازیم. بدین صورت که می گوئیم این علامت (+) ، "به اضافه" و این علامت (=) ، " مساوی" نام دارد. حالا می خواهیم این عبارت را بخوانیم. $۲+۴=۶$ (۲ به علاوه ی ۴ مساوی ۶) عبارت را فارسی می خوانیم: " ۲ به اضافه ی (به علاوه ی) ۴ می شود ۶".

سپس با انگشتان دست چپ و راست دانش آموزان کاربرد جمع را نشان می دهیم و طریقه انتقال انگشتان یک دست را به دست دیگر به خاطر سرعت در کار از کم تر به بیش تر آموزش می دهیم. بعد از آن برای جذاب شدن تدریس برای کشیدن چوب خط از دو رنگ استفاده می کنیم تا بتوانند راحت تر چوب خط ۵ را بکشند

چون ضعف بچه ها در کشیدن چوب خط ۵ و ۵ تایی های بعد است.

در جمع های نظام دار چون می خواهیم دو هدف را در نظر بگیریم (جمع های دوتایی و مجهول یابی) برای همین دانش آموزی را جلوی کلاس می آوریم و سه تا مداد به آن ها می دهیم و می گوئیم، می خواهیم برای عدد ۳ هر چه می توانیم جمع بنویسیم به شرط این که تکراری نباشد. و به همان روشی که در نکات طلایی گفته شد پیش می رویم و در جدول جمع ها را می نویسیم.



نماد عدد ۱۰ را بدون توجه به جدول ارزش مکانی آموزش می دهیم و فقط به آموزش شکل ظاهری آن بسنده می کنیم و با تمرین های متفاوت در رنگ آمیزی، مفهوم این عدد را تدریس می کنیم.

مبحث تقارن که بسیار برای دانش آموزان نیازمند به توجه بیش تر و قابل قبول سخت می باشد را باید از ابتدای مفهوم تقارن شروع کنیم و از صفحه ی ۴۲ و سپس صفحه ی ۴۹ که مقدمه ی درس تقارن می باشد را دوباره یادآور شویم .

برای تقارن هم با توجه به صفحات قبل انجام می دهیم سپس وارد کتاب می شویم.

روی تخته وایت برد با اشکال آهنربایی هم می شود این تمرین را انجام داد.

حتی می توانیم با یک نخ بدن یک دانش آموز را از بالای سرش تا نوک پا نصف کنیم و متذکر شویم که بدن ما نیز هم خط تقارن دارد و هرچه این طرف بدن هست آن طرف بدن هم می بینیم.

در صفحه ۸۹ سودوکو داریم که برای بر طرف شدن ضعف این دانش آموزان باز هم از ابتدای کتاب شروع می کنیم و با شکل و رنگ و اعداد به آموزش می پردازیم.

در انجام الگوهای شطرنجی ابتدا تمرین های ساده تری را انجام می دهیم و تاکید می کنیم که لازم نیست شکل را یک دفعه کامل کنند بلکه ردیف ردیف خانه ها را می شمارند و تا آخر ادامه می دهند.

در صفحه ۹۱ مانند صفحه ۵۶ تقارن با نقطه آمده که باید به الگوی بالای صفحه نگاه کنند و با توجه به رنگ و جهت خط ها با خط کش اعداد مثل هم را به هم وصل کنند تا الگو کامل شود.

۱) فرزند خوبم عدد مربوط به شکل ها را با انگشتان دست نشان بده و تا جایی که می شود از یک دست به دست دیگر انتقال بده و پس از نوشتن عبارت جمع ، چوب خط آن را بکش.

..... + =

..... + =

۲) عدد سمت چپ را آبی و عدد سمت راست را قرمز رنگ کن و حاصل جمع را بنویس.

--	--	--	--	--

$3+4=.....$

--	--	--	--	--

--	--	--	--	--

$2+8=.....$

--	--	--	--	--

۳) به انگشتان دست نگاه کن و شکل آن را در اندازه کوچک تر بکش و بعد از کشیدن آن، انگشتانت را بشمار و عدد به دست آمده را روی نقطه چین بنویس.

.....





« تم ۱۳ »

۴) دو عدد را پیدا کن که جمع آن ها برابر با عدد داده شده باشد. می توانی برای حل این سوال با شکل یا وسیله کار کنی و بنویسی.

۵	

۸	

۵) جدول شگفت انگیز زیر را کامل کن.

۸	۷		۱	۲	۳	۶	۴	۵
۴	۵	۳		۷	۹	۲	۸	۱
۲	۱	۶	۴	۸	۵	۷	۹	
۹		۷	۵	۴	۶	۳	۱	۸
۳	۸	۵	۲		۷	۴	۶	۹
۱	۶	۴	۹	۳	۸		۷	۲
	۹	۸	۷	۶	۲	۱	۳	۴
۷	۳	۱	۸	۵	۴	۹		۶
۶	۴	۲	۳	۹		۸	۵	۷





« تم ۱۳ »

۶) نیمه سمت راست شکل را مانند نیمه سمت چپ رنگ کن.

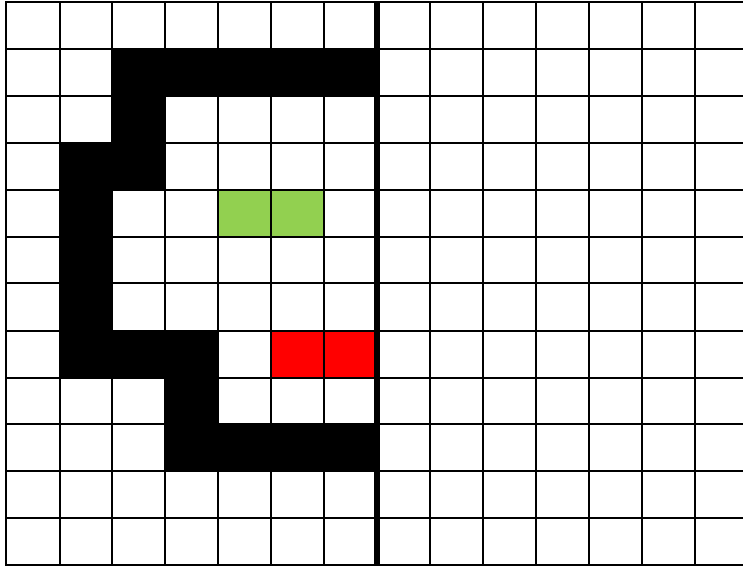

« تم ۱۳ »

تکلیف

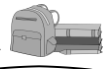

الگوی شطرنجی را کامل کن.

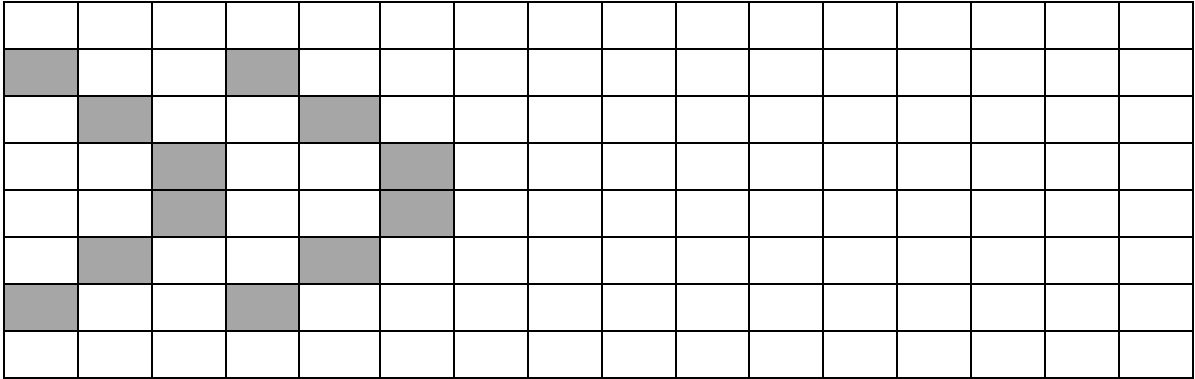

« تم ۱۳ »

بازخورد آموزگار و اولیا.





« تم ۱۴ »

در ریاضی درس های زیادی داریم که یکی از آن ها جمع بود که خوانده ایم .امروز به یک علامت دیگر آشنا می شویم که با جمع فرق دارد و به جای این که زیاد کنیم کم می کنیم. مثلا اگر $۲+۳=۵$ داشتیم الان باید کم کنیم و علامت آن هم متفاوت است .

در تفریق کردن ابتدا باید کل شکل یا هر چیزی که داشتیم را بشماریم .مثلا الان به دوستان ۶ تا شکلات می دهم و می خوام ۲ تای آن را بخورد.وقتی بخواهیم بدانیم چند تا شکلات دارد باید آن هایی را هم که خورده با آن هایی که مانده بشماریم و در مرحله ی بعد کم کنیم.پس اول ۶ تا بود را می نویسیم و علامت تفریق (-) را می گذاریم و سپس ۲ تایی که خورده را می نویسیم و بعد از مساوی مانده ها را می نویسیم. $۶-۲=۴$



« تم ۱۴ »

در این قسمت به تکرار و تمرین سودوکو و تقارن و جمع پرداخته که بهترین کار دادن تمرین های ساده و انجام کار عملی می باشد تا به طور ملموس به این مفاهیم برسند. برای درک مفهوم بلندی و کوتاهی که برای قد وسایل و... می باشد باید متذکر شویم که برای اندازه گرفتن قد هر چیز از کلمه ی بلند و کوتاه استفاده می کنیم و از کلمه هایی مانند بیش تر و... استفاده نخواهیم کرد.

مطلب این نگاره تدریس تفریق و مفهوم کم شدن است که برای جا افتادن این مفهوم مهم ، می توان به طور ملموس و عملی تفریق را انجام داد تا به اصل موضوع پی ببرند و سپس با ورود به کتاب به حل تمرینات می پردازند.

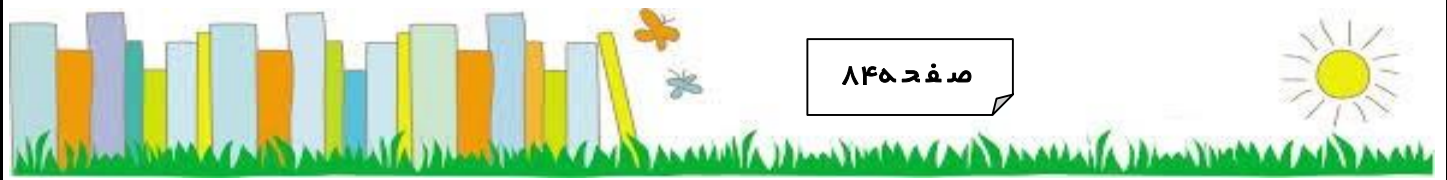



« تم ۱۴ »

۱) جدول را کامل کن.

۵	۲	۳	۶	۴	
۶	۴	۱	۳	۵	
	۳	۵	۲	۱	۶
	۶	۲	۴	۳	۵
۲	۵			۶	۳
۳	۱			۲	۴

۲) اندازه‌ی نی چند تا از شکل های گیره و چینه بلندتر است؟

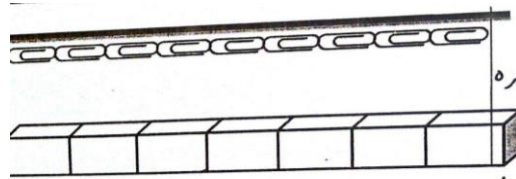

کمی بلندتر از گیره

کمی بلندتر از چینه

۳) نیمه سمت راست را مانند نیمه سمت چپ کامل کنید.

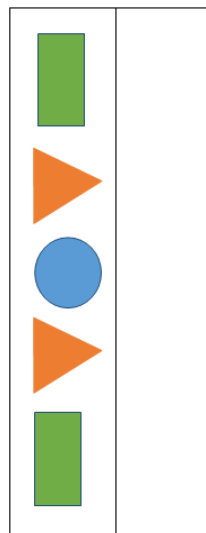

تکلیف

« تم ۱۴ »

با توجه به جواب، رنگ مناسب بزن.

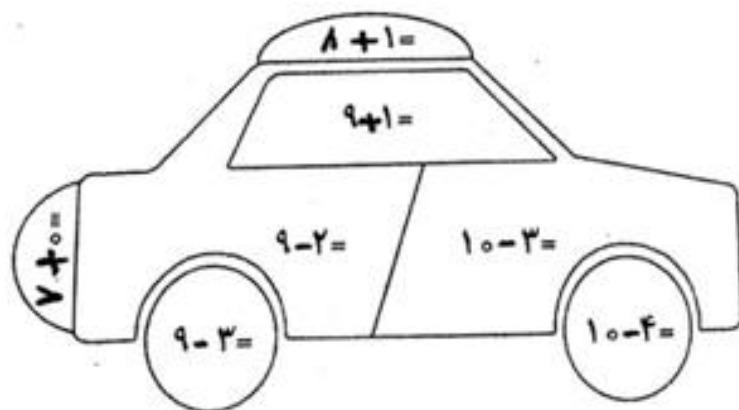

۶- بنفش

۷- زرد

۸- سبز

۹- آبی

۱۰- قرمز

بازخورد آموزگار و اولیاء

« تم ۱۴ »

امروز قصد داریم با نی و کش، بازی کنیم.

(از قبل به دانش آموزان گفته می شود که چوب خط یا نی و کش پول به همراه داشته باشند).

۵ تا نی بردارید و دورش را کش ببندید. آفرین عزیزان من

حالا که بستیم می گوئیم یک بسته ی ۵ تایی درست کردیم.

حالا یه بسته دیگه ۵ تایی درست کنید. خوب الان چی داریم؟

همه با هم می گوئیم ، دو بسته ی ۵ تایی داریم.

خب حالا یک بسته ی ۵ تایی دیگه درست کنید.

می گوئیم ۳ بسته ی ۵ تایی داریم ...

حالا با نی هایی که دترید دسته ی ده تایی بسازید و وقتی ده تا شد باید آن دسته را ببندیم و ده تایی

درست کنیم.

دقت کنید من جدولی را روی تخته می کشم که سمت راست آن یکی و سمت چپ آن ده تایی است

و شما باید آن را بنویسید. حالا با ۱۵ نی که داریم دسته ی ده تایی درست می کنیم و در ده تایی و

یکی می نویسیم.



به دانش آموزان می‌گوییم بیست نی بردارند و با آنها مثلا بسته هفت تایی درست کنند. روی تعداد بسته‌ها و یکی‌های باقی‌مانده تاکید می‌کنیم و چند بار سوال می‌کنیم. در این مرحله تعداد ۱۷ نی می‌دهیم و از بچه‌ها می‌خواهیم بسته‌ی ۵ تایی بسازند. وقتی ۲ تا اضافه آمد، می‌گوییم حالا سه بسته‌ی ۵ تایی داریم و ۲ تا یکی ... این تمرین را بارها و بارها با تعداد مختلف درست کرده و از بچه‌ها سوال می‌کنیم. با پرسش از چندین نفر می‌خواهیم دست‌سازه‌ی خود را بلند بیان کند. (مثلا سه بسته‌ی ۵ تایی و ۲ یکی) جمله را روی تابلوی کلاس می‌نویسیم و فقط جای اعداد را تغییر می‌دهیم و سپس همه با هم جمله را بلند می‌خوانیم. در جلسه‌ی بعد به معرفی بسته‌های ده تایی می‌پردازیم و جدول یکی ده تایی را معرفی می‌کنیم. صفحه ۱۰۲: جدول یکی ده تایی را روی تابلو معرفی می‌کنیم. به دانش آموزان می‌گوییم این یک قانون است همیشه ده تایی‌ها را سمت چپ و یکی‌ها را سمت راست می‌نویسیم. با استفاده از یک پارچه که دو جیب روی آن دوخته شده باشد بسته‌های یکی و ده تایی را آموزش می‌دهیم. صفحه ۱۰۳: توضیحات جدول سودوکو گفته می‌شود. صفحه ۱۰۴: توضیحات جدول تقارن گفته می‌شود. صفحه ۱۰۵: ابتدا از دانش آموزان می‌خواهیم عددهای یکسان را با انگشت به هم وصل کنند. به کلمه محیط اشاره نمی‌کنیم ولی تاکید می‌کنیم که دور شکل را با انگشت بکشند. پس از آن می‌خواهیم با استفاده از خط‌کش و مدادرنگی اعداد مثل هم را با یک رنگ به هم متصل کنند. مثلا اعداد هفت با مداد آبی به هم وصل شوند. پس از آن به گوشه‌ها و اضلاع مستطیل، مربع و مثلث اشاره می‌کنیم.

نوشتن اعداد را در جدول آموزش می‌دهیم. از چند دانش آموز می‌خواهیم که اعداد خواسته شده را در جدول بنویسند.

۱) به اندازه عدد نوشته شده از شکل‌ها جدا کن و جای خالی را پر کن.

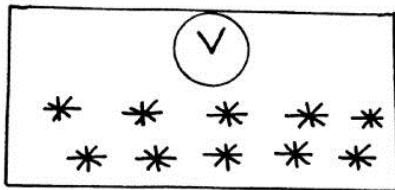

یک دسته‌ی تایی و
..... یکی

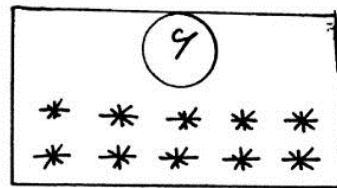

یک دسته‌ی تایی و یکی

۲) شکل‌ها را دو تا دو تا در خط بسته قرار بده و جای خالی را کامل کن.

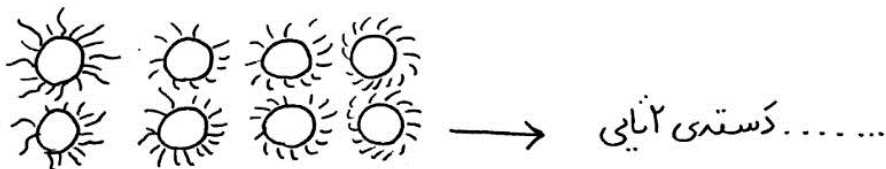
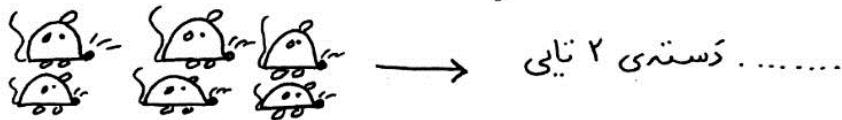

۳) مانند مثال در جاهای خالی عددهای مناسب بنویس.

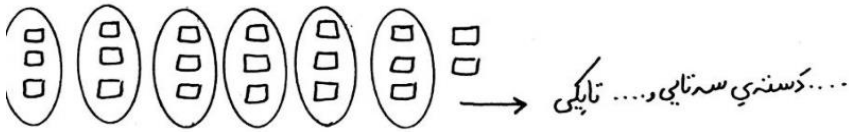
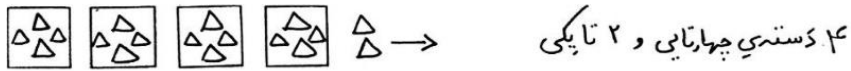

۴) در جاهای خالی عددهای مناسب بنویس.

 ده تایی یکی	 ده تایی یکی
 ده تایی یکی	 ده تایی یکی
 ده تایی یکی	 ده تایی یکی
 ده تایی یکی	 ده تایی یکی



« تم ۱۵ »

تکلیف



۱) جدول را کامل کن.

۲	۴	۶	۱	۳	۵
۱		۵	۲		۴
۴	۲	۱	۳		۶
۶		۳	۴	۱	۲
۵		۲	۶		۳
۳	۶	۴	۵	۲	۱

۲) عددهای مثل هم را با خط کش به هم وصل کنید. (با رنگ‌های مختلف)

۹ . ۶ . ۶ . ۸ . ۸ .
 ۹ . ۹ . ۶ . ۶ . ۸ . ۸ .

« تم ۱۵ »

باز خورد آموزگار و اولیاء.





« تم ۱۶ »

به چینه ها یی که روی میز است توجه کنید و یک بسته ی ده تایی بسازید و در جدول ارزش مکانی قرار دهید. حالا چوب خط آن را هم می کشیم. فقط در نوشتن یکی ده تایی در جدول جا به جا ننویسید. من برای شما یک نمونه روی تخته وایت برد نوشته ام تا با هم انجام دهیم. برای انجام تمرین شطرنجی دقت داشته باشید که خط تقارن در وسط شکل قرار دارد و هر آنچه این طرف است باید عین آن در طرف دیگر هم باشد.

برای انجام سودوکو هم خیلی تمرین داشتیم.

ردیفی را بنویسید که یک خانه ی خالی داشته باشد و ابتدا همه ی جدول را بالا به پایین و سپس چپ به راست و در آخرین مرحله خانه به خانه انجام دهید تا عدد ها درست باشند و تکراری نباشد.

امروزی خواهیم یک مدل جمع کردن را تمرین کنیم که بسیار جذاب است. جمعی را برایتان می نویسم و با کمک شما انجام می دهیم..... $7+8=$

یکی از دوستانتان با انگشتانش ۸ تا را باز کرده و دوست دیگرتان ۷ تا انگشتانش را باز کرده. حالا ببینید چه اتفاقی می خواهد بیفتد. هر دو تا دستی که ۵ تا است را روی شانه هایشان می گذارند. حالا با انگشتانی که مانده متوجه می شویم که آن ها هم می تواند یک دسته ۵ تایی دیگر درست کنند. پس ۲ تا را به دست دیگر منتقل می کنیم و می شود ۵ و شمارش می کنیم. ۵ با ۵ (که روی شانه بود) می شود ۱۰ و با ۵ تای انگشتان می شود $7+8=15$.

می خواهیم شکل ها را به عددهای مناسب وصل کنیم. بله اگر یکی ها را بشماریم سریع تر به نتیجه خواهیم رسید. زیرا دسته های ده تایی ثابت هستند ولی یکی ها فرق دارند و لازم نیست دوباره بشماریم. مثلاً می گوئیم یک ده تایی با ۷ یکی می شود ۱۷ و به ۱۷ وصل می کنیم.



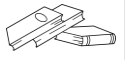

« تم ۱۶ »

شکل هایی را در اختیار دانش آموزان قرار می دهیم تا دسته های یکی ده تایی درست کنند و بعد از کاملکردن جدول و چوب خط آن را هم بکشند.
 با تمرین هایی مجدد به نکات مهم در انجام دادن شکل تقارن توجهشان می دهیم.
 اگر در سودوکو ضعف داشتند با انجام تمرین های ساده تر به حل این صفحه می پردازیم.
 با حضور خود دانش آموزان جمع های شانه ای را آموزش می دهیم.
 توجه شاگردان را برای سرعت در کار، به شمارش یکی ها می پردازیم و به عدد مناسب وصل می کنیم.
 به مفهوم کوتاه تر (قد، اندازه) در مواردی که استفاده می شود اشاره می کنیم.



« تم ۱۶ »

۱) با توجه به شکل در جدول عدد مناسب بنویس و چوب خط آن را بکش.

ده تایی	یکی



ده تایی	یکی



۲) با توجه به ترتیب اعداد در جاهای خالی عدد مناسب بنویس .

۰ - ۱ - - - ۴ - - - - - ۱۰

..... - - - - - - - ۱۸ -



« تم ۱۶ »

۳) عددهای روی ساعت را بنویس .



۴) با توجه به عددهای نوشته شده شکل ها را کامل کن. ۴.

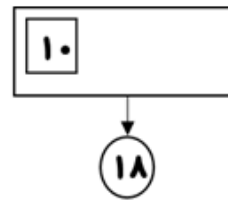
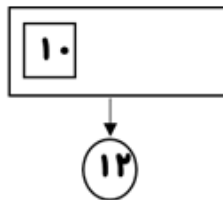
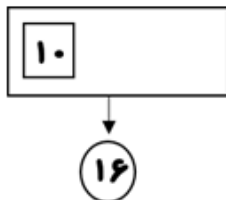

۵) شکل های مربوط به عدد را وصل کن.

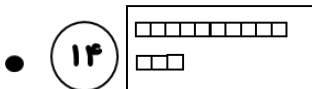
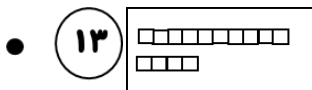

۶) فرزندم در جای خالی عدد مناسب بنویس.

اندازه ی فلش از ☆ کوتاه تر است.



اندازه ی استوانه از ☁ کوتاه تر است.





« تم ۱۶ »

۷) نیمه ی سمت راست را مانند سمت چپ رنگ بزن.

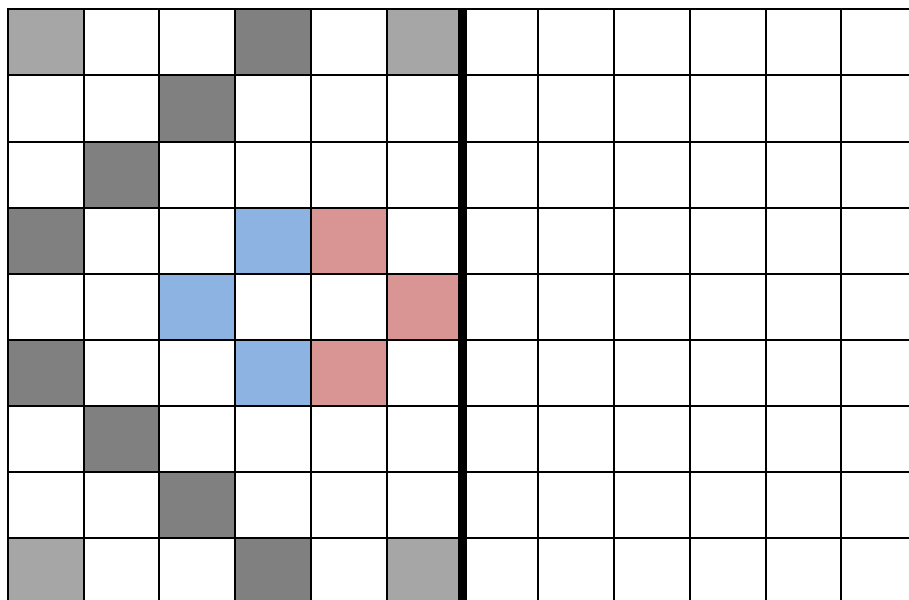

« تم ۱۶ »

تکلیف

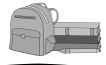

۱) عددهای زیر را با شکل نشان بده . در هر شکل دسته ی ده تایی با قرمز و یکی را با سیاه نشان بده .

۱۰	۱۱	۱۲	۱۳
۱۴	۱۵	۱۶	۱۷
۱۸	۱۹		

۲) به کمک انگشتان، جواب جمع را پیدا کن و دو دسته روی هم چند شکل دارند ؟

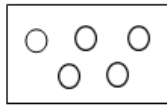
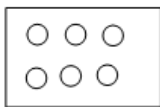

$$\dots + \dots = \dots$$

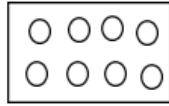
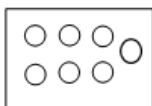

$$\dots + \dots = \dots$$

۳) اعداد را روی محور بنویس .



« تم ۱۶ »

بازخورد آموزگار و اولیاء





« تم ۱۷ »

در این جا می خواهیم علامت کمتر و بیش تر را پس از انجام جمع و تفریق انجام دهیم. پس در شمارش و علامت دقت کنید تا جواب درست را بدهید. پس با کمک هم ابتدا دو طرف را جمع یا تفریق می کنیم بعد با توجه به جواب علامت درست را می گذاریم.

در انتقال دادن شابلون باید توجه کنید که روبه روی همان شکل و به همان صورتی که آمده شما هم بکشید. مثلا اگر نوک مثلث به طرف بیرون است شما هم باید شابلون خود را به طرف بیرون بگیرید. در انجام محور هم باید بدانید که ما فاصله ها را می شماریم نه عدد ها را. مثلا اگر بخواهیم ۳ تا جلو بیاییم ۳ خانه جلو می آییم نه ۳ تا عدد و می توانیم با کمان کم رنگ بکشیم و بشماریم تا اشتباه نکنیم.



« تم ۱۷ »

در این تم حتما برای انجام جمع باید شکل یا وسیله داشته باشیم و با شمردن به جواب برسیم. تا برای دانش آموزان خسته کننده نباشد.

برای علامت کمتر و بیش تر نیز با شکل و وسیله انجام می دهیم و به خواندن درست این علامت توجه داشته باشیم.

کار سخت ما در انتقال اشکال با شابلون است که نمی توانند درست سر جای خودشان بکشند. و در تشخیص جهت اشکال هم ایراد دارند که می توان با استفاده از دستان خودشان این مورد را تا حدی برایشان باز کرد. مثلا دستان خود را باز کنند می بینند که نوک انگشتان به سمت بیرون است بعد دست دیگر را می بینند که آن هم به سمت بیرون می باشد برای همین متوجه منظورمان خواهند شد. بعد با شکل مثلث این تمرین را تکرار خواهیم کرد.

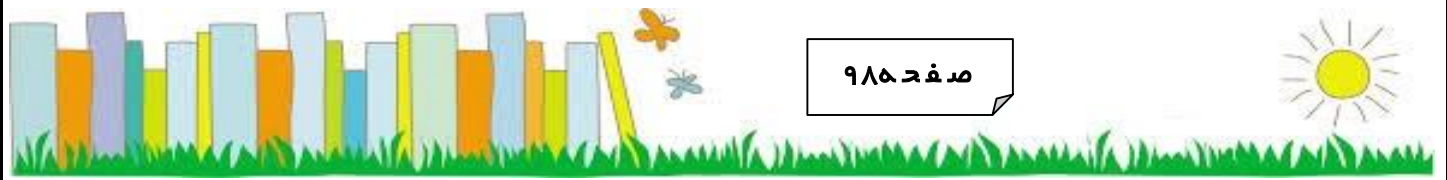

« تم ۱۷ »

۱) فرزندم! مانند نمونه با توجه به تعداد هر شکل جمع بنویس و حاصل را پیدا کن. دقت کن
شکل های مثل هم با هم شمرده می شوند.







$$۶ + ۴ + ۳ + ۲ = ۱۵$$







..... + + =





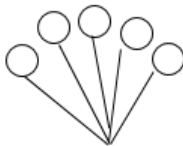
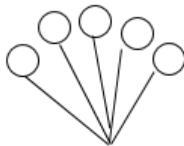
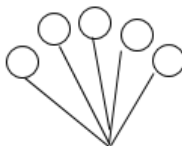

..... + + + =

۲) با توجه به جمع نوشته شده، برای هر عدد یک رنگ انتخاب کن و شکل ها را رنگ بزن.
سپس حاصل را جمع را بنویس.

$$۵ + ۵ + ۲ = \dots\dots\dots$$

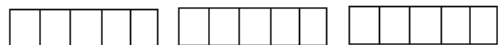

$$۳ + ۲ + ۳ + ۵ = \dots\dots\dots$$





« تم ۱۷ »

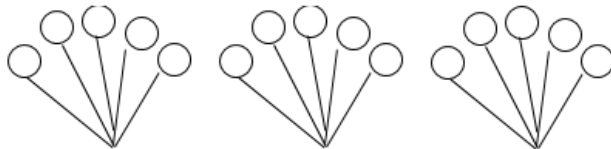

$۴ + ۱ + ۲ + ۵ = \dots\dots\dots$

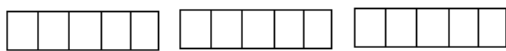

$۳ + ۴ + ۳ + ۱ = \dots\dots\dots$

۳) عزیزم! هر جمع را به چوب خط مناسب وصل کن و حاصل جمع را بنویس .

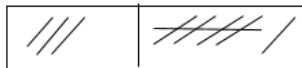

•

$۸ + ۸ = \dots\dots\dots$

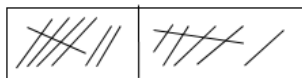

•

$۷ + ۶ = \dots\dots\dots$

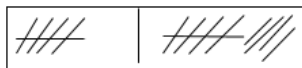

•

$۴ + ۸ = \dots\dots\dots$

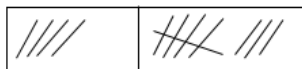

•

$۵ + ۹ = \dots\dots\dots$

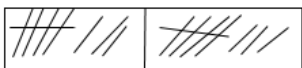

•

$۳ + ۶ = \dots\dots\dots$

۴) دلبندم! برای هر قسمت یک جمع یا تفریق بنویس . حاصل جمع یا تفریق دو قسمت را مقایسه

کن و دور علامت مناسب خط بکش .

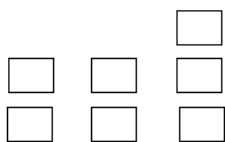

$\dots\dots\dots + \dots\dots\dots + \dots\dots\dots = \bigcirc$

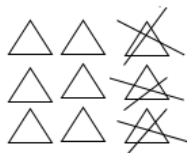
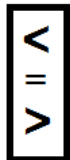

$\dots\dots\dots - \dots\dots\dots = \bigcirc$



« تم ۱۷ »

تکلیف

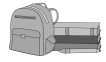

۱) برای جمع های زیر چوب خط بکش و چوب خط هر عدد را با یک رنگ نشان بده و سپس حاصل جمع را بنویس .

$$4 + 3 + 2 + 1 = \bigcirc$$

$$5 + 1 + 3 + 2 = \bigcirc$$

۲) جمع و تفریق های زیر را روی محور نشان دهید.

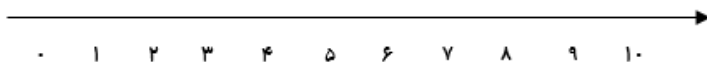

$$3 + 2 + 4 + 1 = \bigcirc$$

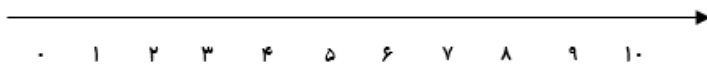

$$4 + 3 + 2 = \bigcirc$$

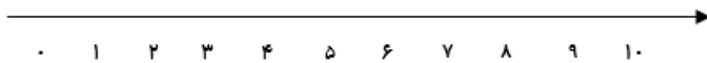

$$4 - 2 = \bigcirc$$

۳) عزیزم حاصل جمع و تفریق ها را به دست بیاور. سپس حاصل هر دوراروی خط بنویسودرکادر علامت (< = >) بنویس.

$\dots + \dots + \dots = \bigcirc$	$\dots + \dots + \dots = \bigcirc$	

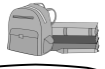

« تم ۱۷ » تکلیف 

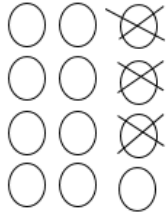

..... - = ○

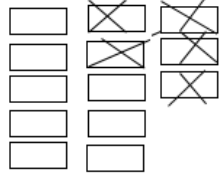

..... - = ○

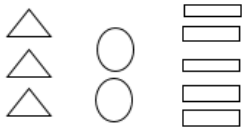
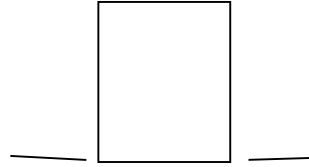

..... + + = ○

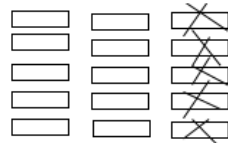

..... - = ○

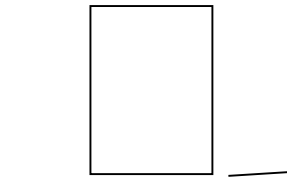

« تم ۱۷ » بازخورد آموزگار و اولیاء 



- بچه ها حالا سراغ چینه ها می رویم ...
- ۲ تا چینه سمت چپ بگذارید . حالا ۲ تا دیگر بگذارید. چند تا شد؟ ۴ تا ...
- بچه ها عدد ۱ را با انگشتان دست به من نشان دهید. حال ۲ تا به آن اضافه کن چند تا می شود؟
- ۳ تا
- بچه های عزیز این محور که با تخته وایت برد تهیه شده ، با ۳ شرط درست شده است تا بتوانیم تمرینات زیادی روی آن انجام دهیم. اول شماره های آن باید از صفر شروع بشود. دوم فاصله ی بین عددها را می شماریم نه خود عددها را و سوم فاصله ها یکسان باشد. شما هم برای کشیدن محور به این سه نکته توجه داشته باشید.
- حالا به جدول شطرنجی پلی کپی خودتان نگاه کنید . لازم نیست یک باره حل کنید. اول ردیفی حل کنید و به فاصله یدو الگوی رنگی رنگی نگاه کنید یعنی از یک خانه ی سبز تا خانه ی سبز دیگر چند خانه خالی است و به همین صورت ادامه می دهیم و در آخر یک الگوی جدید هم طراحی کنید.
- بچه ها تا به حال برای جمع های تا ۱۰ شکل های مختلف و چوب خط می کشیدید حالا حاصل این جمع ها از ۱۰ تا بیش تر است که با کشیدن چوب خط رنگی به جواب می رسید. فقط دقت کنید که شکل تا پنج نشده رهائش نکنید.
- بچه ها الگوهای دو طرف فرش رو ادامه بدهید همان طور که در درس قبل گفتیم با شابلون در دو طرف فرش شکل های یکسان بکشید.
- بچه ها وقتی جمع ها را به کمک شکل و رنگ کردن ، جواب می دهید از چپ به سمت راست دسته های ۵ تایی هستند و بین شکل ها، شکلی بدون رنگ کردن باقی نماند.



« تم ۱۸ »

در این تم به شمارش چند تایی اعداد پرداخته که در درس های قبل نیز داشتیم. اگر موردی بود باید با استفاده از اشکال به رفع آن پردازیم.
حل الگوهای شطرنجی مورب مشکل اساسی آن هاست که با توجه به ردیف ردیف انجام دادن آن برطرف خواهد شد.

برای استفاده از شابلون هم مانند تم های قبل یاد آور می شویم که با دقت نگاه کنند و جهت شکل ها را پیدا کرده و بعد بکشند. و هر شکل را رو به روی خودش بکشند و رنگ کنند.
برای تمرین سودوکو هم با دادن جدول ساده و فهم اصل موضوع می توانیم وارد کتاب شویم. ((با سه روش ایستاده یا عمودی ، خوابیده یا افقی ، خانه به خانه یا پنجره ای)) استفاده می کنیم.





« تم ۱۸ »

۱) فرزندم محور را تقسیم بندی کن و عددها را روی محور بنویس و سه تا سه تا قرمز بنویس.



۲) این محور را از صفر (۰) شماره گذاری کن و دو تا دو تا جدا جدا کن.



۳) بلندی مداد است.

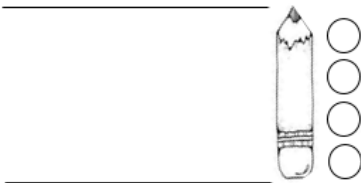

۴) بلندی درخت بین تا است.

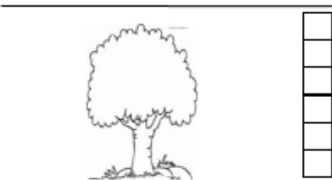

۵) فرزندم، با استفاده از شابلون، قسمت پایین شکل را کامل کن طوری که دو نیمه ی آن مثل هم باشد.

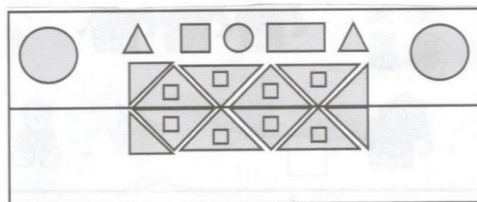

۶) عزیزم در جدول اعداد زیر ۴ تا ۴ تا جلو برو و آن خانه ها را رنگ بزن و عدد خانه های رنگ شده را بخوان و به همین ترتیب ادامه بده و بنویس .

۱	۲	۳	۴	۵	۶	۷	۸	۹	۱۰
۱۱	۱۲	۱۳	۱۴	۱۵	۱۶	۱۷	۱۸	۱۹	۲۰



۷) عزیزم الگو را ادامه بده .

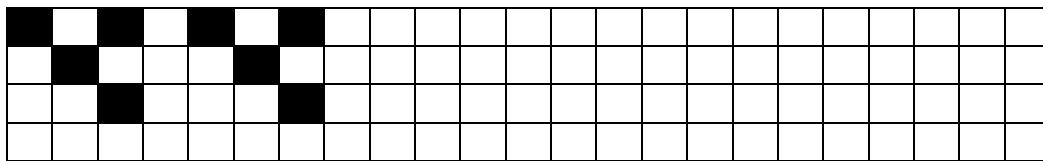

۸) فرزندم با استفاده از شابلون شکل های زیر را بکش.

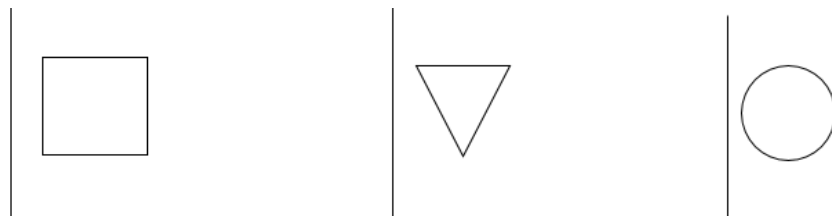

۹) فرزندم ، حاصل جمع ها را با استفاده از ۲ رنگ مختلف پیدا کن.

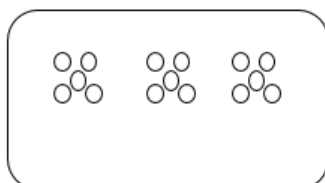

$7 + 6 = \text{-----}$

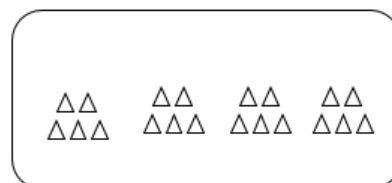

$9 + 8 = \text{-----}$



« تم ۱۸ »

تکلیف



۱) با توجه به شکل جمع مناسب را بنویس و حاصل آن را پیدا کن.



..... + + + =

۲) با توجه به جمع نوشته شده مربع ها را با رنگ های مختلف رنگ کن و حاصل را به دست بیاور.



۸ + ۴ + ۷ =

۳) ابتدا جدول را شماره گذاری کن و به کمک محور حاصل جمع را بنویس.

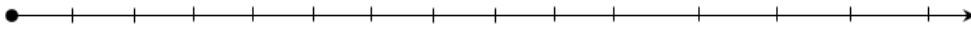

۶ + ۷ =

۴) مربع های شگفت انگیز را کامل کن.

۱	۲		۴	۵	۶	۷		۹
۴	۵	۶	۷		۹	۱	۲	۳
	۸		۱		۳		۵	۶
۲	۳	۴	۵		۷	۸		۱
۵	۶	۷		۹		۲	۳	۴
۸		۱	۲	۳	۴	۵	۶	۷
۳	۴		۶	۷	۸	۹	۱	۲
۶	۷	۸	۹		۲	۳	۴	۵
۹	۱		۳	۴	۵		۷	



« تم »

بازخورد آموزگار و اولیاء



ابتدا چند دسته ی ده تایی درست می کنیم سپس با کم و زیاد کردن آن برایشان جمع و تفریق می نویسیم. فقط باید به علامت داده شده توجه کنیم.

در حل مساله باید ابتدا بتوانید روان بخوانید و هر جمله را که متوجه شدید شکل آن را بکشید تا در آخر راحت حل کنید. بعد روی محور هم انتقال دهید.

در تمرین تقارن نقطه ای، فقط باید دقت کنید تا جهت خط ها را بفهمید و با عجله انجام ندهید. پس اول یک طرف را کامل می کنیم سپس سراغ قسمت دیگر می رویم.



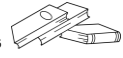

« تم ۱۹ »

در تم ۱۹ مشکل اساسی دانش آموزان در انجام مساله و تقارن نقطه ای می باشد. پس با دادن تمرینات ساده تر از کتاب به آموزش می پردازیم و پس از اطمینان وارد کتاب می شویم. می توانیم با بدن خودشان این تمرین را انجام دهیم. مثلاً یک دست را جوراب آبی و یک پا را جوراب قرمز و..... بپوشانیم و در دو طرف باز کنیم و بخواهیم که به همان صورت دست و پای دیگر را بپوشاند و.... .

در علامت کمتر و بیش تر مشکل زیاد نداریم فقط در شمارش انگشتان یا اشکال تمرکز ندارند و باید روی این قسمت بیش تر تمرین داشته باشیم. در این جا باز هم به خواندن عبارت توجه می کنیم تا تفاوت این دو علامت را بگویند و هر دو را علامت بیش تر نخوانند. (می گوییم ریاضی از سمت چپ به راست خوانده می شود پس عبارت را هم از چپ به راست می خوانیم. با این روش مفهوم کم تر و بیش تر مشخص خواهد شد.

مساله هم با کشیدن شکل یا محور یا چوب خط با توجه به این که بعد از خواندن هر جمله شکل آن را بکشند و جلو بروند بر طرف خواهد شد.



۱) گلم جدول را کامل کن و عدد های آن را بنویس.

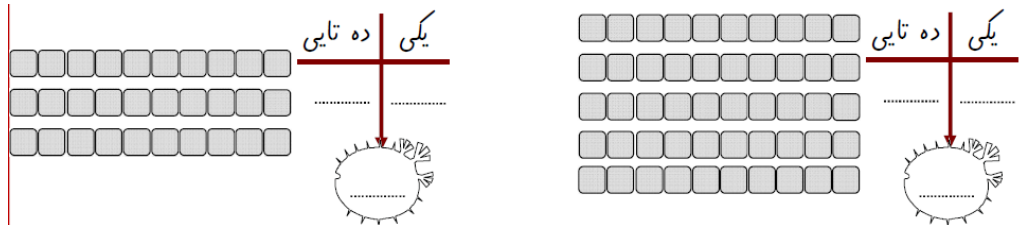

۲) عزیزم در جای خالی عدد مناسب بنویس.

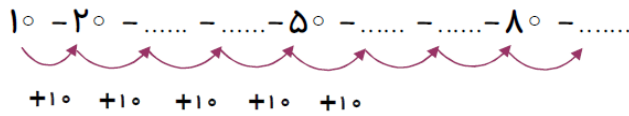

۳) فرزندم جمع کن و علامت مناسب را انتخاب کن.

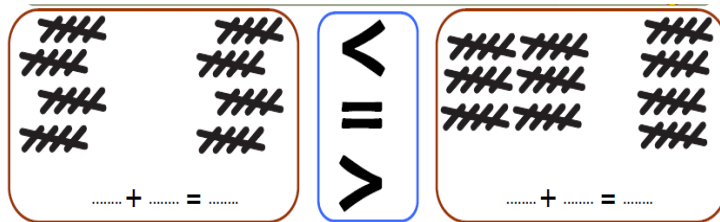

۴) ☆ عزیزم با کشیدن شکل جواب مسئله ها را پیدا کن و روی محور نشان بده.

۶ ماهی در آب شنا می کردند .

پدر ۳ ماهی دیگر به آب انداخت.

☆ حالا چند ماهی در آب شنا می کنند؟

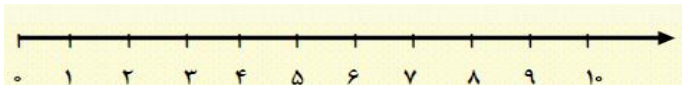

۸ بستنی خریده بودیم .

بچه ها ۵ تا از آن ها را خوردند.

چند بستنی برای ما می ماند؟

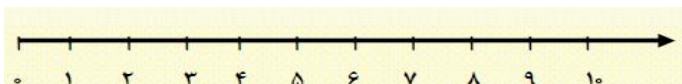



« تم ۱۹ »

۵) نازنینم جواب جمع و تفریق های زیر را به دست بیاور و با شکل نشان بده.

$$۵۰۴۰ + ۱۰ =$$

$$۲۰ + ۶۰ =$$

$$۶۰ - ۷۰ - ۱۰ =$$

$$۸۰ - ۵۰ =$$

۶) فرزندم جدول را طوری کامل کن که دو طرف آن مثل هم باشد.

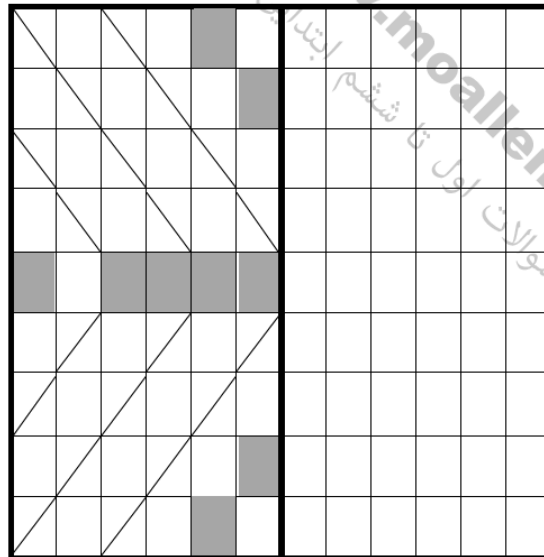

۷) دلبندم برای تفریق زیر یک مسئله بساز و برای آن شکل بکش و روی محور نشان بده.

$$۷ - ۵ =$$

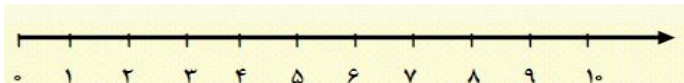

۱) دلبندم مانند نمونه ده تا ده تا اضافه کن و بنویس.



۲) عزیزم برای شکل های زیر جمع بنویس.

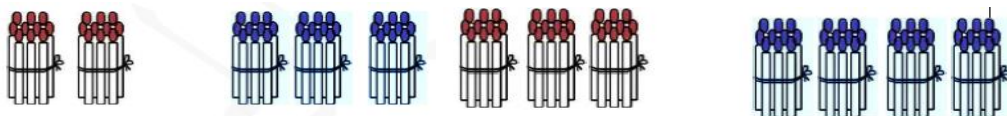

_____ + _____ = _____

_____ + _____ = _____

۳) گلم با توجه به علامت < > عددها را در جای مناسب بنویس.

۴) عزیزم جدول زیر را کامل کن.

۶	۲	۹	۸	۳	۷	۱	۴	۵
۷	۸	۱	۴	۹	۵	۳	۲	۶
۴	۳			۶			۹	۷
۵				۴			۸	۱
	۴	۶	۳	۱	۸	۷	۵	۲
۸	۱			۵		۶	۳	
۲	۹			۸				۳
۱	۶	۸	۵	۲	۳	۴	۷	۹
۳	۵	۴	۹	۷	۶	۲	۱	۸

« تم ۱۹ »

بازخورد آموزگار و اولیاء





« تم ۲۰ »

در طرف راست تخته ۶ تا نی چسبانده ام و در طرف چپ یک بسته ده تایی چسبانده ام حال می خواهیم بدانیم چند تا نی داریم؟ پس، از ده شروع می کنیم و می شماریم تا به ۱۶ می رسیم. بله ۱۶ نی داریم. حالا به یکی ها چیزی اضافه نمی کنیم ولی به ده تایی ها یک دسته ی دیگر اضافه می کنیم. حالا بشمارید تا ببینیم چند تا داریم..بله ۲۶ تا داریم. اگر به همین صورت ادامه دهیم می توانیم تا ۹ دسته پیش رویم. که این طور می خوانیم و اگر تمرین کنیم بدون نی هم می توانیم بشماریم.

۱۶-۲۶-۳۶-۴۶-۵۶-۶۶-۷۶-۸۶-۹۶

حالا با چینه هم می توانیم دسته های ده تایی بسازیم و جدول را کامل کنید .
برای حل این مساله حتما تا یک خط را خواندید نقاشی آن چه گفته را رو به رویش بکشید تا در آخر بتوانید حل کنید.



« تم ۲۰ »

در این تم حتما باید خود دانش آموزان در انجام تمرین ها شرکت داشته باشند و با توضیحات شما و آنان به این کار و آموزش اعداد دو رقمی پی ببرند.

وساختن دسته های ده تایی و تکمیل جدول را آسان تر انجام خواهند داد .

در تمرین تقارن و وصل نقطه ها در تقارن چهار طرفه با دادن تمرین ساده تر ابتدا اصل کار را می گوئیم و در آخر هم حتما خودمان در انجام تکلیف کلاسی شرکت می کنیم چون برای این چنین دانش آموزان چرخش چشم هم زمان با تشخیص مکان و...سخت می باشد. برای حل چنین موردی می توان با ذغال یا رژ لب رنگی روی مقوا با تا کردن خط تقارن این مفهوم را جا انداخت. البته باید یک طرف را کامل کنند سپس سراغ سمت دیگر بروند.





« تم ۲۰ »

۱) عددهای زیر را با شمردن ۵ تا ۵ تا رنگ کن.

۱	۲	۳	۴	۵	۶	۷	۸	۹	۱۰
۱۱	۱۲	۱۳	۱۴	۱۵	۱۶	۱۷	۱۸	۱۹	۲۰

۲) برای هر مسئله شکل مناسب بکش و جواب را به دست بیاور .
پنج بسته ی ده تایی بستنی در یخچال بود . ۷ بستنی دیگر در یخچال قرار دادیم. حالا چند بستنی در یخچال است ؟



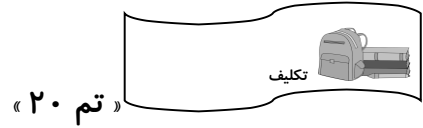

۱) عددهای زیر را ادامه بده.

۲۰، ۲۵، ۳۰،،،

۱۶، ۲۶، ۳۶،،،

۵۲، ۵۳، ۵۴،،،

۷۴، ۷۵، ۷۶،،،

۲) جاهای خالی را به طور مناسب کامل کن.

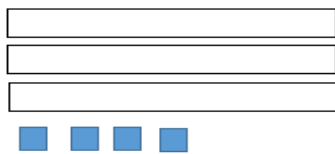

ده تایی	یکی
---------	-----

با عدد :

با حروف :

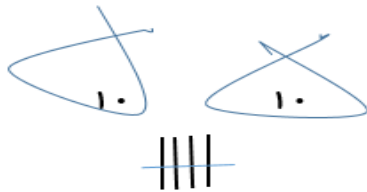

ده تایی	یکی
---------	-----

با عدد :

با حروف :

۳) شکوفه‌ی قشنگم جواب جمع و تفریق زیر را به دست بیاور.

$$۲۰ - ۵ = \dots\dots\dots$$

$$۴۰ + ۱۰ + ۵ = \dots\dots\dots$$

$$۵۰ - ۵۰ = \dots\dots\dots$$

« تم ۲۰ »

بازخورد آموزگار و اولیاء



بچه ها با توجه به آن چه خوانده اید این تمرین را انجام دهید.

۵۷ - ۵۸ - - - ۶۱ - - - ۶۴ - - -

سپس جدول اعداد را در اختیار دانش آموزان قرار می دهیم که در هنگام شمارش خانه ها، پنجمین عدد را رنگ کنند. اگر این کار را به همین ترتیب ادامه دهیم خانه های رنگ شده همان عددهای الگوهای شمارش ۵ تا ۵ تا هستند.

۱	۲	۳	۴	۵	۶	۷	۸	۹	۱۰
۱۱	۱۲	۱۳	۱۴	۱۵	۱۶	۱۷	۱۸	۱۹	۲۰
۲۱	۲۲	۲۳	۲۴	۲۵	۲۶	۲۷	۲۸	۲۹	۳۰
۳۱	۳۲	۳۳	۳۴	۳۵	۳۶	۳۷	۳۸	۳۹	۴۰
۴۱	۴۲	۴۳	۴۴	۴۵	۴۶	۴۷	۴۸	۴۹	۵۰

ابتدا ۲ چینه ی سبز، ۴ چینه ی قرمز و ۶ چینه ی زرد را کنار هم می چینیم و با کنار هم گذاشتن چینه های رنگی دسته های ۵ تایی می سازیم که به جواب جمع آنها برسیم و چوب خط آنها را که طبق رنگ چینه ها است کنارهم قرار می دهیم.

۱۰

$$۵ + ۵ + ۱۰ = ۲۰$$

دانش آموزان عزیز در صفحه ۱۴۵ برای اندازه گیری هر چیزی می توانیم از وسایل مختلف استفاده کنیم. برای این کار چند وسیله از منزل و یا کلاس را انتخاب می کنیم. مثل مسواک، چنگال، مداد یا کتاب. حالا با واحدهای غیر استاندارد مثل چینه و گیره و... که در اختیار داریم آنها را از طول اندازه گیری می کنیم.

« تم ۲۱ »

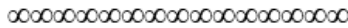
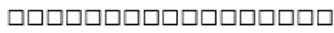

چینه

گیره کاغذ

اندازه چنگال بین تا..... است. □

اندازه چنگال بین تا..... است. ○

الگوهای هر کدام را بیان کن.

۲ - ۴ - ۶ - ۸ - - -

۵ - ۱۰ - ۱۵ - ۲۰ - - -

حالا از شما دانش آموزان عزیز می خواهیم ساعت را بخوانید.



زمان بین ساعت و است.

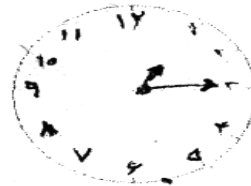

زمان بین ساعت و است.

« تم ۲۱ »

با استفاده از چینه می توانیم مشکل جمع های بیش تر از ۱۰ را حل کنیم سپس با مربع های پنج تایی به حل این تمرین می پردازیم .

برای جمع های بیش تر از ۱۰ نیز با بسته های ده تایی و نی های یکی راهنمایی می کنیم تا به مفهوم اصلی برسند. بعد جمع های بیش تری را در اختیارشان قرار می دهیم تا خودشان انجام دهند.

« تم ۲۱ »

در این تم به چوب خط رنگی پرداخته که اگر از همان ابتدا بچه ها را عادت به این موضوع دهیم در این جا کمتر به مشکل برمی خوریم .
در حل مساله هم چون ضعف در روخوانی دارند باید با تقویت روخوانی فعلا به کمکشان برویم تا به مفهوم سوال پی ببرند و بتوانند راه حل درست را پیدا کنند. البته با رسم شکل و محور و.....
مفهوم (بین) و (کوتاه ترین و بلند ترین و هم اندازه) را باید با حضور فیزیکی خود دانش آموزان تدریس مجدد داشته باشیم تا بفهمند و سپس به شمارش پردازند .

« تم ۲۱ »

۱) جواب جمع و تفریق های زیر را به دست آورید .

$40 + 20 = \dots$	$10 + 5 + 50 = \dots$	$70 - 10 = \dots$	$20 - 20 = \dots$
$5 + 5 + 20 = \dots$		$60 - 10 = \dots$	
$20 + 20 + 5 + 5 = \dots$		$50 - 20 = \dots$	
$5 + 5 + 3 + 2 + 4 + 1 + 30 = \dots$		$60 - 50 = \dots$	



۲) جاهای خالی را با اعداد مناسب پر کنید .

$55 - 60 = \dots$
 $10 - 20 = 30$
 $32 - \dots = 35 - 36$
 $12 - 13 = \dots$

۳) جاهای خالی را با یکی از کلمه های « بلندتر ، کوتاه تر ، هم اندازه » که مناسب باشد پر کن .



چنگال با کارت است .

قاشق از چنگال است .

کارت از قاشق است.

۴) جمع و تفریق زیر را روی محور نشان بده.

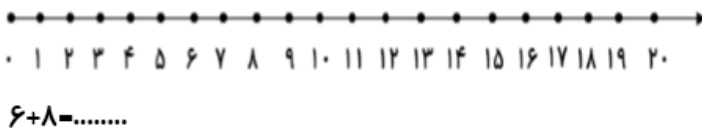
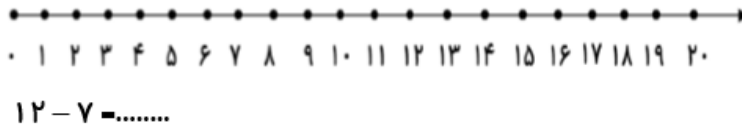

۵) برای تفریق زیر یک مسئله بنویس برایش شکل بکش و روی محور نشان بده.

$7 - 5 = \dots$



« تم ۲۱ »

۶) با توجه به علامت (> یا <) عدد ها را در جای خالی بنویس

۸۱ ، ۱۸

۶۸ ، ۷۰

۴۶ ، ۴۵

..... <

..... >

..... >

۷) با عدد و یا با حروف بنویس.

..... ۶۴

..... پنجاه و سه

..... ۹۰

..... هفتاد و هشت

۸) ۵ تا ۵ تا بشمار و رنگ کن.

۱	۲	۳	۴	۵	۶	۷	۸
۹	۱۰	۱۱	۱۲	۱۳	۱۴	۱۵	۱۶
۱۷	۱۸	۱۹	۲۰	۲۱	۲۲	۲۳	۲۴
۲۵	۲۶	۲۷	۲۸	۲۹	۳۰	۳۱	۳۲
۳۳	۳۴	۳۵	۳۶	۳۷	۳۸	۳۹	۴۰

۹) کدام یک از کارهای زیر زمان بیشتری لازم دارد؟ به ترتیب شماره گذاری کن.

- غذا خوردن -
- پختن غذا -
- مسافرت -
- آب خوردن -
- خوابیدن در شب -

تکلیف

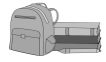

« تم ۲۱ »

۱) جاهای خالی را کامل کن و شکل بکش .

ده تایی	یکی
۵	۳

ده تایی	یکی

عدد

عدد ۷۴

..... دسته ی ده تایی و یکی

..... دسته ی ده تایی و یکی

۲) جمع های زیر را با چوب خط حساب کنید و بعد با توجه به جواب جمع جاهای خالی را پر کنید .

$۱۲ + ۴ + ۳ = \text{----}$		<table border="1"> <thead> <tr> <th>ده تایی</th> <th>یکی</th> </tr> </thead> <tbody> <tr> <td>----</td> <td>----</td> </tr> </tbody> </table>	ده تایی	یکی	----	----	<p>با عدد:</p> <p>با حروف:</p>
ده تایی	یکی						
----	----						
$۸ + ۶ + ۷ = \text{----}$		<table border="1"> <thead> <tr> <th>ده تایی</th> <th>یکی</th> </tr> </thead> <tbody> <tr> <td>----</td> <td>----</td> </tr> </tbody> </table>	ده تایی	یکی	----	----	<p>با عدد:</p> <p>با حروف:</p>
ده تایی	یکی						
----	----						

۳) ۸ نفر در اتوبوس بودند . ۶ مسافر دیگر هم سوار شدند . در ایستگاه ۵ مسافر دیگر هم سوار شدند . حالا چند مسافر در اتوبوس هستند ؟

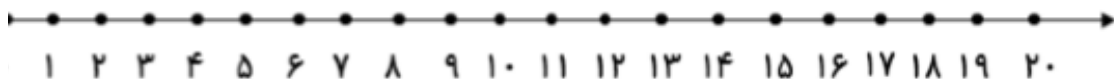

« تم ۲۱ »

تکلیف

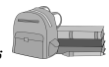

- ۴) جاهای خالی را با توجه به شکل کامل کنید .
مداد شماره ۵ از مداد شماره ی ۲ است .
مداد شماره ی بلندترین مداد است .
مداد شماره ی ۳ با مداد شماره ی هم اندازه است .
مداد شماره ی کوتاه ترین مداد است
۵) زمانی را که هر ساعت نشان میدهد بنویس



ساعت است



ساعت از گذشته

« تم ۲۱ »

بازخورد آموزگار و اولیاء





« تم ۲۲ »

در این جدولی که می بینید می خواهیم اعداد آن را بنویسیم و قدم بزنیم و هر ۶ تا خانه که جلو رفتیم بایستیم و رنگ بزنیم. پس از یک شروع می کنیم تا به آخر ادامه می دهیم.

۱										۱۰

در تمرین تفریق هم با توجه به علامت دقت می کنیم تا درست انجام دهیم و تعدادی که خواسته شده را خط بزنیم. مثلا $۱۰ = \dots - ۴۰$ باید بدانیم کل ۴۰ تا است و عدد وسط را باید برداریم و یا خط بزنیم.

مساله هم همین طور ابتدا تمام اطلاعات را انجام می دهیم تا فراموش نکنیم یعنی هر مرحله را که خواندیم روی محور یا شکل نشان می دهیم تا به جواب درست برسیم.



« تم ۲۲ »

برای چنین دانش آموزان حتما باید وسایل رنگی و ملموس داشته باشیم تا کار با آنان نتیجه بخش باشد. برای حل تمرین تفریق هم با چینه بهترین راه برای است که توسط خودشان انجام می گیرد. همان طور که قبل هم اشاره شد برای حل مساله حتما با شکل ونی و چینه و... انجام شود تا با چشم ببینند و تا یک جمله تمام شد اطلاعات آن جمله را تبدیل به شکل کنند و جمله جمله جلو روند تا به نتیجه برسند.



« تم ۲۲ »

۱) با شمارش ۵ تا ۵ تا کشیدن شکل را ادامه بده.



۲) به صورت ذهنی جواب را بگو.

$$۲۰ - ۴۰ = \square$$

$$۵ - ۱۵ = \square$$

۳) ادامه بده.

۵ - ۱۰ - ۱۵ - - -

۴) برای شکل زیر یک عبارت تفریق بنویس.

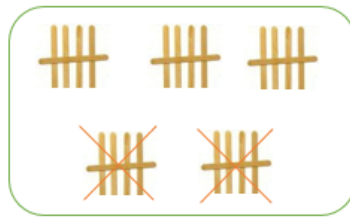

..... - =

۵) الگوی زیر را ادامه دهید.

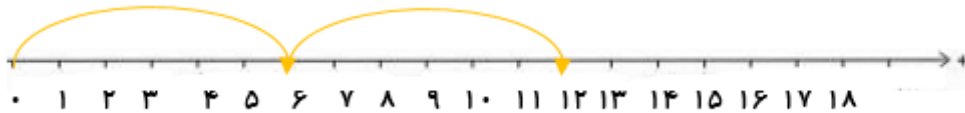

۶) در یک فروشگاه، فروشنده ای ۲۷ چتر دارد. او نزدیک ظهر ۳ چتر را فروخت. نزدیکی غروب ۳ چتر دیگر را فروخت. در آخر شب ۳ چتر دیگر را نیز فروخت. حالا در فروشگاه چند چتر وجود دارد؟ (با محور حل کنید.)

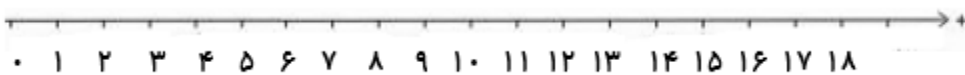

« تم ۲۲ »

تمرین های کلاسی



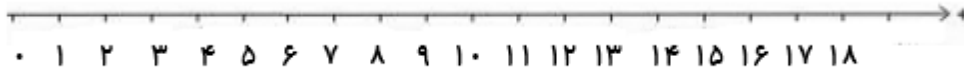

۱۲(۷) پرنده در هوا در حال پرواز بودند. ۲ تا از آن ها روی زمین نشستند. سپس ۲ تا دیگر هم روی زمین نشستند. دوباره ۲ تا از آن ها روی زمین نشست. حالا چند پرنده در هوا پرواز می کند؟

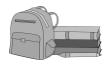

« تم ۲۲ »

تکلیف



۱) یک نقاشی بکش و در آن از شکل های  به صورت ۵ تا ۵ تا استفاده کن.

۲) با این عددها یک مسئله ی دومرحله ای بنویس و آن را با کمک محور اعداد حل کن.

$$۱۶ - ۴ - ۴ = \dots\dots\dots$$

۳) الگوهای زیر را ادامه دهید.

۵ ، ۱۵ ، ۲۵ ، ، ، ،

۷۸ ، ۸۰ ، ۸۲ ، ، ، ،

پنجاه ، شصت ، ، هشتاد ، نود ،





« تم ۲۲ »

۴) با توجه به شکل کامل کنید.

الف) شکل شماره ۱ کوتاه ترین شکل است.

ب) شکل شماره ۲ شکل شماره ۳ است.

ج) شکل شماره ۵ بلندترین شکل است.

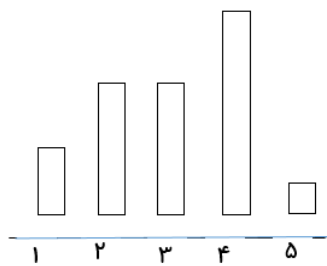

۵) در حیاط ۱۵ دانش آموز نشسته بودند. سپس ۵ نفر به حیاط رفتند. بعد از مدتی ۴ نفر به کلاس

برگشتند. حالا چند نفر در حیاط هستند؟

..... دانش آموز در حیاط هستند.

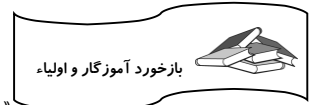
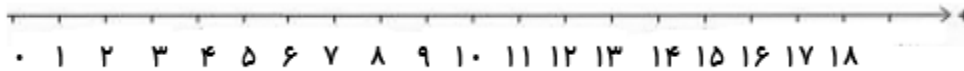

« تم ۲۲ »



آزمون مدادکاغذی « تم ۲۲ »

۱) جواب جمع های زیر را بنویسید.

$$۲۰+۵+۱۰=$$

$$۱۰+۵+۵=$$

$$۳۰+۱۰+۱۰+۱۰=$$

۲) جواب تفریق های زیر را بنویسید.

$$۵۰-۲۰=$$

$$۱۵-۵=$$

$$۷۵-۵=$$

۳) علی ۱۸ ستاره رنگی داشت. ۶ ستاره ی خود را به دوستش رضا داد. سپس ۶ ستاره ی دیگر را به خواهرش معصومه داد. حالا او چند ستاره دارد؟ (با محور حل کنید)

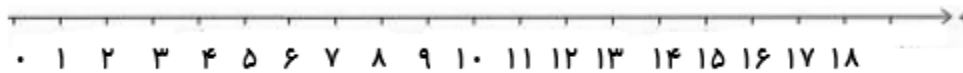

برای ساختن الگوهای ۸ تایی نیز می توانیم چوب خط یا وسایل دیگر همان را به دسته های ۸ تایی تقسیم کنیم بعد با اضافه کردن یک دسته ۸ تایی ، الگو را بسازیم .
 برای جمع دسته های ده تایی می توانیم این طور بگوییم که $۲۰+۳۰$ همان ۳ ده تایی به اضافه ی ۲ ده تایی که می شود ۵ ده تایی یعنی ۵۰
 برای مقایسه ی عدد ها می توانیم با شکل این کار را انجام دهیم . که به آن ها کمتر و بیش تر و مساوی می گویند مثلاً در این جا ۵ کمتر از ۲۰ می خوانیم و علامت $۲۰ < ۵$ می نویسیم .

$$۲۰-۱۵=۵$$

$$> = < \quad ۱۰+۱۰=۲۰$$

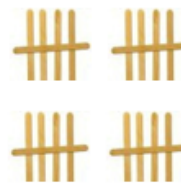
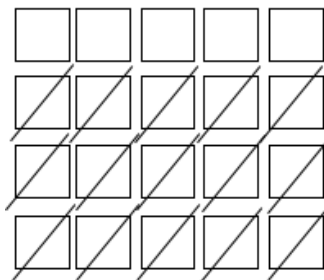

به این عدد ها نگاه کن . این عدد ها به زبان انگلیسی و کامپیوتری یا ماشین حسابی نوشته شده است که ممکن است در جایی بینی پس دقت کن تا در خاطره ات جای بگیرد .

۰	۱	۲	۳	۴	۵	۶	۷	۸	۹	عددهای فارسی
①	②	③	④	⑤	⑥	⑦	⑧	⑨		عددهای لاتین
0	1	2	3	4	5	6	7	8	9	عددهای دیجیتال



« تم ۲۳ »

در این تم مانند قبل انجام می گیرد و با شرکت خود دانش آموزان پیشرفت آنان را می بینیم. حتما باید با چینه و وسایل رنگی باشد تا بتوانند موضوع را درک کنند .

برای صفحه ی ۱۵۸ نیز با استفاده از نی و دسته های ده تایی و در جلو دید گذاشتن آن ها می توان به حل جمع و تفریق ها پرداخت. دقت در آموزش علامت کم تر و بیش تر با توجه به علامت آن مهم می باشد. به این منظور باید دقتشان دهیم که از چپ به راست می خوانیم و علامت را معنی می کنیم

مانند { $6 < 8$ که می خوانیم ۶ کمتر از ۸ }

مانند { $9 > 7$ که می خوانیم ۹ بیش تر از ۷ }

در صفحه ی ۱۶۱ باید جدولی را ترتیب دهیم تا دانش آموزان خودشان با توجه به رنگ هایی که دارند جدول را کامل کنند و لازم نیست در چند مرحله انجام گیرد و در همان یک مرحله کامل کنند کفایت.

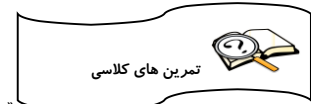

« تم ۲۳ »

۱) با کمک جدول اعداد ۷ تا ۷۰ را روبه جلو بشمار.

۱	۲	۳	۴	۵	۶	۷	۸	۹	۱۰
۱۱	۱۲	۱۳	۱۴	۱۵	۱۶	۱۷	۱۸	۱۹	۲۰
۲۱	۲۲	۲۳	۲۴	۲۵	۲۶	۲۷	۲۸	۲۹	۳۰
۳۱	۳۲	۳۳	۳۴	۳۵	۳۶	۳۷	۳۸	۳۹	۴۰
۴۱	۴۲	۴۳	۴۴	۴۵	۴۶	۴۷	۴۸	۴۹	۵۰
۵۱	۵۲	۵۳	۵۴	۵۵	۵۶	۵۷	۵۸	۵۹	۶۰
۶۱	۶۲	۶۳	۶۴	۶۵	۶۶	۶۷	۶۸	۶۹	۷۰



« تم ۲۳ »

۲) به کمک جدول اعداد ۹ تا ۹ تا به عقب بشمار .

۱	۲	۳	۴	۵	۶	۷	۸	۹	۱۰
۱۱	۱۲	۱۳	۱۴	۱۵	۱۶	۱۷	۱۸	۱۹	۲۰
۲۱	۲۲	۲۳	۲۴	۲۵	۲۶	۲۷	۲۸	۲۹	۳۰
۳۱	۳۲	۳۳	۳۴	۳۵	۳۶	۳۷	۳۸	۳۹	۴۰
۴۱	۴۲	۴۳	۴۴	۴۵	۴۶	۴۷	۴۸	۴۹	۵۰
۵۱	۵۲	۵۳	۵۴	۵۵	۵۶	۵۷	۵۸	۵۹	۶۰
۶۱	۶۲	۶۳	۶۴	۶۵	۶۶	۶۷	۶۸	۶۹	۷۰
۷۱	۷۲	۷۳	۷۴	۷۵	۷۶	۷۷	۷۸	۷۹	۸۰
۸۱	۸۲	۸۳	۸۴	۸۵	۸۶	۸۷	۸۸	۸۹	۹۰

۳) اعداد را به ترتیب وصل کن.

●
۳۵

●
۳۴

●
۳۷

●
۳۶



« تم ۲۳ »

۴) عددهای مثل هم را وصل کنید .

۹	○	○	۲
۵	○	○	۶
۲	○	○	۵
۶	○	○	۹
۸	○		

۵) ادامه دهید .

۶) علامت مناسب (<=>) بگذارید .

$۲۵ - ۵ = \dots\dots$

$۱۵ + ۵ = \dots\dots$

۷) امیر علی ۳۱ امتیاز از معلم گرفته است. محمد ۲ امتیاز از امیر علی بیشتر امتیاز گرفته است. چه کسی امتیاز بیشتری دارد؟ (سپس با > عبارت آن را بنویسید)

۸) در گلدان ۱۷ گل رز و ۵ گل مریم وجود دارد. روی هم گلدان چند گل دارد؟ (با چوب خط نشان بده)
گل در گلدان است.....



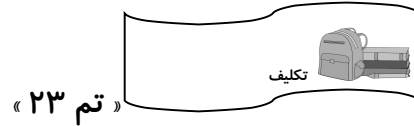

۱) الگوهای زیر را ادامه دهید .

۱۶، ۱۷، ۶ ۶ ۶ ۶ ۶

۸، ۱۶، ۲۴، ۶ ۶ ۶ ۶ ۶

۲) جدول زیر را کامل کنید .

چهل و پنج	سی و نه			بیست و دو	
		۸۱	۹۲		۱۸

۳) ابتدا حاصل هر عبارت را به دست آورید ، سپس جواب ها را مقایسه کنید .

$۵-۳۵=$	$< = >$	$۲۰+۱۵=$
$۲۰+۲۵=$	$< = >$	$۳۵-۲۵=$
$۱۰+۱۳=$	$< = >$	$۳۱-۸=$

۴) برای عددهای زیر چوب خط بکشید و حروف آن را بنویسید.

۱۹

۳۲



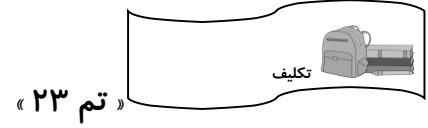

۵) فاطمه ۱۵ کارت امتیاز داشت. آموزگار به او ۷ کارت امتیاز دیگر داد. حالا او روی هم چند کارت امتیاز دارد؟ (روی محور نشان بده)

۶) آذر ۵ گلابی، ۶ سیب و ۳ خیار روی میز گذاشت. روی هم چند میوه روی میز است؟ (با چوب خط نشان بده)

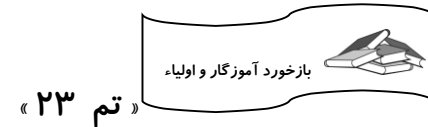

- حتما برای حل مسئله از مداد رنگی ، چینه ، چوب خط و... استفاده کن ، خواندن مسئله ، داده های مسئله ، خواسته های مسئله ، اضافه می شود یا کم می شود و مرحله به مرحله با استفاده از وسایل ریاضی حل کن .

- با استفاده از مهر ساعت های مختلف بکش مانند : ساعت های مختلف ۷ ، ۱۱ ، ۹ ، و...
- حالا عدد های ساعت را بنویس و ساعت مانده ، گذشته را با توجه به عقربه ی کوچک و بزرگ مثل نمونه های زیر را روی ساعت نشان بده .

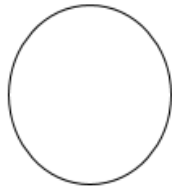

ساعت از ۹ گذشته

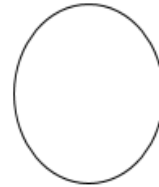

کمی به ساعت ۲ مانده

- عزیزم کاغذ شطرنجی را بردار از بالا به پایین تا کن از چپ به راست تا کن خط ها را مشخص کن حالا چند خانه را پر رنگ کن، با کشیدن روی آن و فشار دادن شکل را منتقل کن . در جهت چپ و راست ، بالا و پایین طراحی فرش کن .

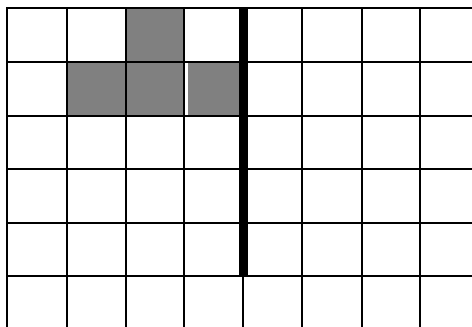

به عدد و به حروف بخوان و بنویس.

..... پنجاه و شش سی
۹۰	۷۳





« تم ۲۴ »

در این تم باز هم به حل مساله پرداخته است که باید مرحله مرحله مفهوم جمله را درک کنند تا بتوانند به راه حل درست اشاره کنند پس لازم است با دقت و سریع بخوانند و با شکل نشان دهند و هر اتفاقی می افتد را روی شکل نمایش دهند. برای تمرین ساعت با مفاهیم گذشته و مانده باید ساعتی دست ساز یا مخصوص این درس به تمرین پرداخت تا خودشان تغییرات را حس کرده و ببینند. در تقارن چهار قسمتی اگر بتوان با یک مقوای نازک چند خانه را رنگی مانند رنگ ذغال یا رژ لب که زود خشک نشود استفاده کرد و با تا کردن، خانه ها را انتقال داد شاید بهتر به مفهوم آن پی ببرند و سپس به قسمت دیگر رفت و آن را هم با تا کردن نشان داد تا آخر اشکال هندسی را هم تا این جا حتما آشنا شده اند ولی باز هم با قیچی و چسباندن روی مقوا و کشیدن نقاشی با آن ها یادگیری تثبیت خواهد شد.

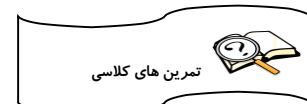

« تم ۲۴ »

۱) الگو را ۸ تا ۸ تا ادامه بده با رنگ های مختلف

.....

۲) به عدد و حروف بنویس .

	۳۹
بیست و پنج	



۳) جای خالی را با عدد مناسب کامل کن .

..... و و و و ۲ و ۶ و ۰

۴) جمع و تفریق کن و علامت مناسب بگذار ($<=>$)

$$۱۰ + ۲۰ = \dots \quad \square \quad ۵۰ - ۱۰ = \dots$$

$$۲۸ + ۱۰ = \dots \quad \square \quad ۱۰ + ۸ = \dots$$

۵) دو عدد بعدی عدد نوشته شده را بنویس .

۵-۱۰-۱۵-۲۰- - -

۶) زهرا ۱۸ شاخه ی گل داشت . دوستش ۹ شاخه ی گل به او داد . حالا زهرا چند شاخه ی گل دارد . (با هر روشی که می خواهی حل کن).

۷) عددهای مثل هم را با خط کش به هم وصل کن .

۹ ۵ ۶ ۲

۲ ۶ ۵ ۹



« تم ۲۴ »

۱) عددهای سه ساعت داده شده را بنویس و زمان های آن را با توجه به ساعت (مانده ، گذشته و بین) روی آن مشخص کن.

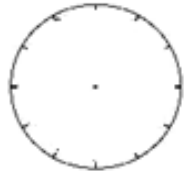

ساعت بین ۹ و ۱۰ است .

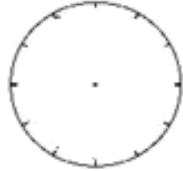

ساعت از ۵ گذشته

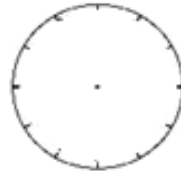

مانده به ساعت ۲

۲) نام هر شکل را بنویس و با این شکل ها یک تصویر طراحی کن .

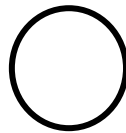
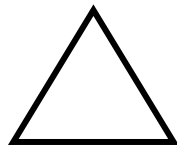

.....

۳) حسین ۱۶ مداد داشت . ۳ مداد به علی ۵ مداد به رضا و ۴ مداد به محمد داد حالا حسین چند مداد دارد ؟ (مسئله را با کمک محور حل کن).



« تم ۲۴ »





« تم ۲۵ »

۱	۲									۱۰
۱۱										
										۱۰۰

-بچه ها دست راست خود را بالا بگیرید. من هم که رو به روی شما هستم دست راستم را بالا می آورم. حالا مشاهده می کنید که چون مخالف شما ایستاده ام دستم هم مخالف دستان شماست ولی حالا ببینید چه اتفاقی می افتد.

من هم مانند شما می شوم و می چرخم حالا می بینید که دست راست من مثل دست راست شما بالاست. پس اگر بخواهیم راست و چپ را درست انجام دهیم باید مثل طرف مقابل بشویم و انجام دهیم.

-حالا آینه ای را در کلاس می بینید، می خواهیم ببینیم تصویرمان در آینه چگونه می شود؟

شما دست راست خود را بالا بگیرید و رو به روی آینه بایستید. حالا ببینیم چه می شود؟ همان طور که می بینید در آینه شکل ما تقارن پیدا می کند. اگر نزدیک بایستیم نزدیک نشانمان می دهد و برعکس یعنی اگر دست راستمان بالا باشد همان دست را نشان می دهد، انگار تقارن است.

پس در آینه نوعی تقارن اتفاق می افتد.



« تم ۲۵ »

– حالا به جدولی که در اختیارتان قرار داده ام نگاه کنید. فقط دقت کنید که عدد ها را زیر هم و مرتب بنویسید.

– همان طور که قبلا با عدد های دیگر از این نمونه تمرین انجام داده ایم، حالا می خواهیم با عدد ۸ و چینه های رنگی این کار را انجام دهیم.

.....

بچه ها ۱۸ تا شکلات روی میز داریم که ۶ تای آن میوه ای است. می خواهیم بدانیم چند شکلات مانده است ؟

حالا می خواهیم با شکل، این کار را نمایش دهیم. پس مرحله به مرحله انجام می دهیم تا درست باشد.

--	--	--	--	--	--	--	--	--	--	--	--	--	--	--	--	--	--	--	--

– دوستان خوبم به نی هایی که روی میز است نگاه کنید. می خواهیم دوباره دسته ی ۱۰ تایی بسازیم. حالا که ۹ دسته درست شده دقت کنید که برای دسته ی بعدی چه اتفاقی می افتد. شما می دانید که ۹ دسته ی ۱۰ تایی می شود ۹۰.





« تم ۲۵ »

اگر یکی به آن اضافه شود ، می شود ۹۱.

اگر ۲ تا اضافه شود ، می شود ۹۲.

حالا که به ۹ رسیدیم می شود ۹۹.

قبلا گفته بودیم هر وقت عدد ما به ۹ رسید اتفاقی خاص می افتد، پس آن اتفاق را که (درست کردن دسته ی ۱۰ تایی جدید است) انجام می دهیم.

حالا بگویید ما چند دسته داریم؟ ۹ تا از قبل داشتیم، یکی هم الان اضافه شد. - آفرین ۱۰ تا دسته می شود.

پس ۱۰ تا ۱۰ تا می شماریم تا ببینیم اسم این دسته چیست؟

حالا که به عدد ۱۰۰ رسیدید می خواهیم آن را در جدول قرار دهیم.

بچه ها قبل از این که وارد جدول شویم، یک اتفاق خاص دیگر می افتد. بدانید هر وقت ۱۰ دسته ی ۱۰ تایی درست شد، باید همه را در یک دسته قرار دهید و ببندید. مثل یکی ها که وقتی ۱۰ تا می شد دسته ی جدید درست می کردیم.

صدتایی	ده تایی	یکی

.....

بچه ها چندتا یکی داریم؟ - هیچی

پس در یکی ۰ می نویسیم.

ده تایی چند بسته داریم؟ -هیچی ،چون همه را یک دسته کرده ایم.

جدول جدید دیگری می بینید، که نوشته صدتایی. حالا نگاه می کنیم چند دسته ی صدتایی داریم؟

بله ما ۱ دسته ی صدتایی داریم و در ستون صدتایی ۱ می نویسیم.





« تم ۲۵ »

موضوع دیگری را می خواهیم بررسی کنیم. از شما می پرسم ، مسواک زدن ، زمان بیشتری لازم دارید یا حمام کردن؟ - بله، حمام کردن.

پس حالا از این مثال ها در ذهن خود بیاورید و از دوستانتان پرسید.

در جدولی که می بینید ۹ تا ۹ تا با مدارنگی های مختلف، رنگ کنید و زیر آن بنویسید.

..... ۹

-بچه های خوبم دقت کنید، سوالی از شما دارم. من الان ۳ پرتقال و ۲ خیار و ۴ کیوی توی میوه خوری دارم. اگر یک کیوی و یک پرتقال بردارم. حالا من چند خیار برایم باقی مانده است؟
خب اگر دقت کنید متوجه می شوید که نمی توان به این سوال جواب داد، زیرا اطلاعات سوال کافی نیست. پس جوابی برای آن نداریم.
و باید سوال را درست کنیم و تغییر دهیم. (حالا من چند میوه برایم باقی مانده است؟)
از این سوالات ، زیاد استفاده می شود. وقتی سوالی را می خوانید به اطلاعات مفید آن دقت می کنیم و جواب می دهیم.



حالا که کارمان زیاد بود، می خواهیم روی پلی کپی داده شده با خط کش و شابلون طرحی زیبا بکشیم. شما می توانید از تقارن هم استفاده کنید.

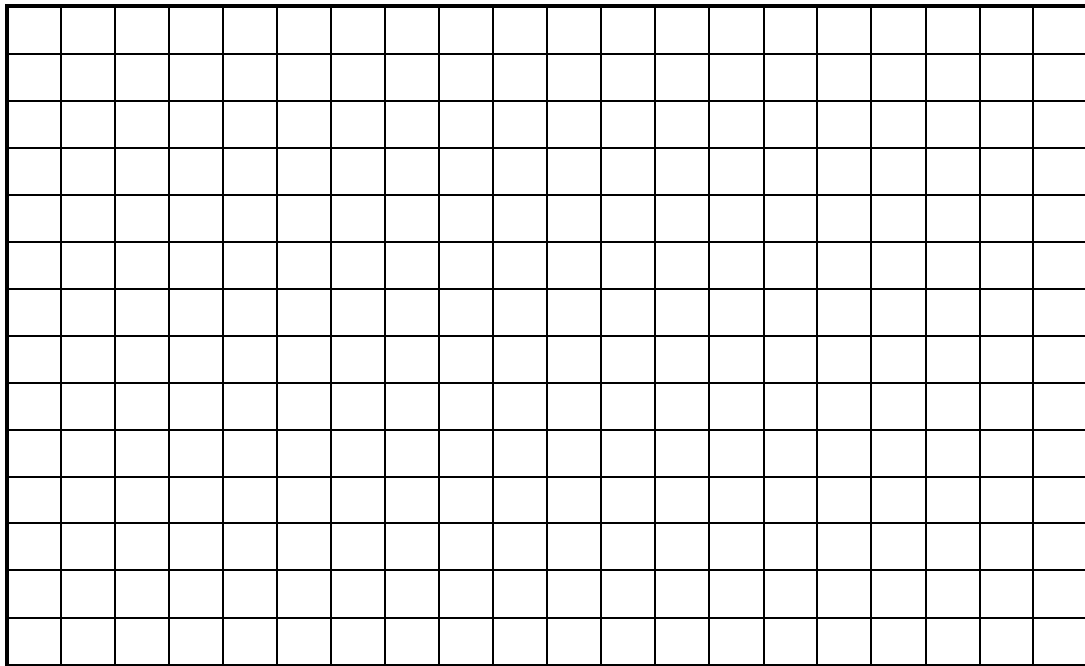

در ابتدای تم ۲۵ مبحث تقارن را که قبلا هم آموزش داده بودیم (با وسایل آهربایی و ...) مجددا تمرین می کنیم و پس از آن با آوردن آینه ای در کلاس تقارن آینه ای را یا آور می شویم با شرکت دادن دانش آموزان در این کار مفاهیم چپ و راست در آینه را بازگو می کنیم.



« تم ۲۵ »

با توجه به جدول طراحی شده از عدد ۱ تا ۱۰۰ می نویسند. سپس اگر دانش آموزی در نوشتن اعداد ۱۰ تا ۱۹ مورد داشت با توجه به این که قبلا هم آموزش دیده اند دوباره نکته ی آن را می گوئیم که این گونه عدد ها (استثنا) هستند و همان طور که می بینید عدد ۱۰ در جدول ارزش مکانی (یکی ۰ و ده تایی ۱) می بینیم. پس هر عددی که (مانند ۱۱، ۱۲، ...، ۱۹) در آن عدد ۱۰ را می شنویم باید عدد ۱ در سمت چپ باشد یعنی ۱ ده تایی و دیگر جایش تغییر نمی کند و اگر ۱۴ بشنویم یک ده تایی در سمت چپ و ۴ یکی در سمت راست می نویسیم.

برای همین عدد ۱۱ تا ۱۹ استثنا هستند و مانند بقیه از چپ به راست نوشته نمی شوند. اگر دانش آموزی در عدد (۱۴ و ۴۱)، (۷۳ و ۳۷) مشکل داشت با توجه به همین نکات ضعف او را بر طرف می کنیم و متذکر می شویم ریاضی از چپ به راست نوشته می شود ، مگر عدد های استثنا که علتش را گفتیم.

البته بر طرف شدن این موارد نیاز به زمان و تمرین زیاد می باشد.
- می توان در جدولی که تهیه دیده ایم (در نکات طلایی ۱-۱۰۰)، به تمرین بیش تر این نکات پردازیم.

مثلا عدد های (۱۷، ۷۱) را قرمز و عدد های (۲۴، ۴۲) را آبی و عددهای استثنا (۱۱ تا ۱۹) را نارنجی کنیم و علت آن را بپرسیم و شکل جدول هم بکشیم.

ضعف شدیدی که در انجام مسئله دانش آموزان با آن مواجه هستند به خاطر ضعف در رو خوانی سوال است. و چون مفهوم سوال را نمی فهمند در حل آن مشکل دارند. برای همین با استفاده از شکل یا وسایل ملموس به فهم مسائل می پردازیم و هدفمان را برای کامل شدن مفاهیم ریاضی می گذاریم، تا ان شاءالله با تقویت رو خوانی بتوانند خودشان سوالات را بخوانند. البته تلاش می کنیم خودشان سوال ها را بخوانند ولی به خاطر هدف اصلی ما که درک مفهوم می باشد کمکشان می کنیم.

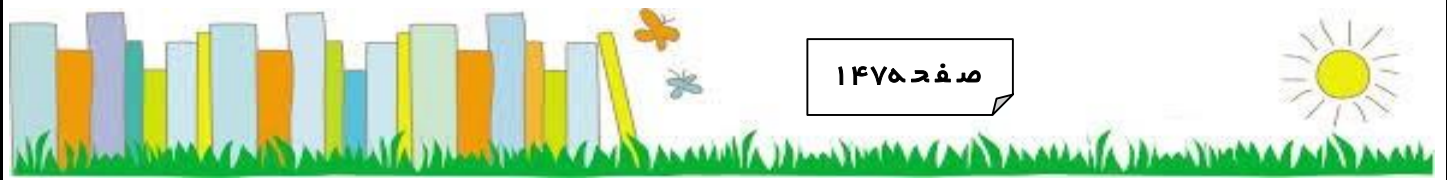



« تم ۲۵ »

در صفحه ی ۱۷۱ باز هم با استفاده از نی یا چینه به تدریس آن می پردازیم. برای درست کردن دسته ی ده تایی (با توجه به صفحه ی ۱۰۰) به طور ملموس ببینند که چه کرده ایم و چه اتفاقی افتاده است.

در صفحه ی ۱۷۲ ابتدا می توانیم جدول را با رنگ آمیزی (۱۰ تا ۱۰ تا ۵ تا ۵ تا و ...) انجام دهند و سپس به سراغ کتاب می آییم.

صفحه ی ۱۷۴ مطلبی که مهم است توجه دادن بچه ها به تمام اطلاعات سوال می باشد. آنان باید بدانند که با داشتن اطلاعات کافی می توان یک سوال را حل کرد و اطلاعات کم یا اضافه در انجام سوال بی فایده است. با این کار قدرت فهم دانش آموز بالا می رود و توانایی تحلیل اطلاعات را پیدا می کند. البته می توان با بازی و نمایش و ... آموزش را شروع کرد تا درک موضوع را داشته باشند. پایین صفحه بانوشتن ساعت الگویابی را هم تمرین می کنند که داشتن ساعت کار ما را آسان می سازد.

آخرین صفحه ی کتاب به پرورش خلاقیت و ابتکار دانش آموزان مستعد می پردازد. حال که با بچه های نیاز به توجه بیش تر و قابل قبول رو به رو هستیم، نقش راهنما را می توانیم داشته باشیم تا با استفاده از خط کش، شابلون و تقارن های ۲ قسمتی یا ۴ قسمتی مانند تم های قبل طرحی از فرش یا گلیم ابتدا در جدول وایت برد و سپس کتاب را طراحی کنند. دانش آموزانی که کار طراحی خود را خوب و زیبا انجام داده اند را تشویق می کنیم.

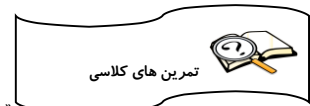

« تم ۲۵ »

۱) عزیزم در خانه های داده شده از صفر تا ۱۸ بنویس و ۶ تا ۶ تا رنگ کن.

--	--	--	--	--	--	--	--	--	--	--	--	--	--	--	--	--	--	--	--	--

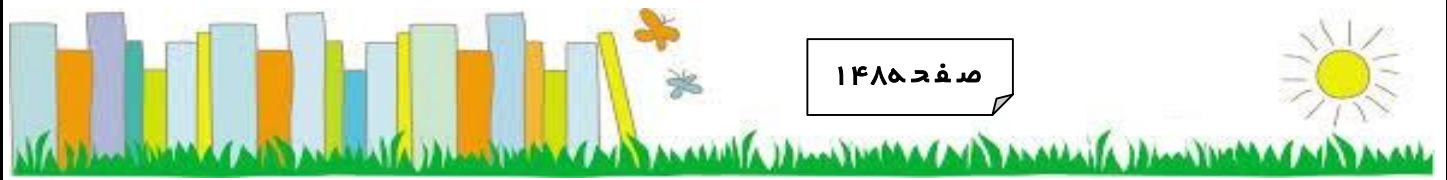



« تم ۲۵ »

۲) من ۱۴ مداد دارم. ۹ تای آن را به برادرم دادم. حالا من چند مداد دارم؟ با شکل نشان بده.

۳) ابتدا عدد های جدول را کامل بنویس و عدد ۱۷ را با قرمز نشان بده و ۱۰ تا ۱۰ تا، تا پایان رنگ بزن.

۱	۲								
									۱۰۰

۴) تابستان گذشته در مزرعه ی عمو کمال ، خروس زیبایی دیدم. او هر روز صبح ها ۲ تا تخم و بعد از ظهر ۴ تا تخم می گذاشت.
خروس عمو کمال هر روز چند تخم می گذاشت؟





« تم ۲۵ »

۵) دسته ی ده تایی بکش و عدد آن را روی خط بنویس.

حالا فکر می کنی چند دسته ی دیگر بکشیم تا به عدد ۱۰۰ برسیم؟ با شکل نشان بده.

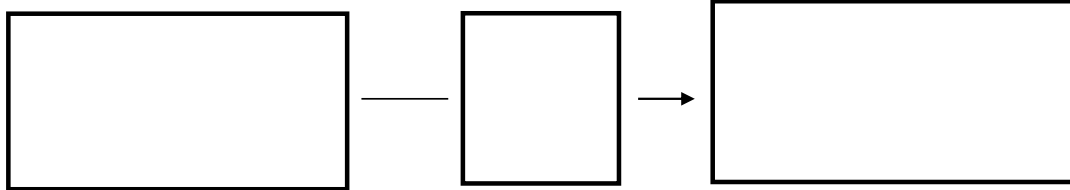

۶) عددهای داده شده را با دقت ادامه بده.

۳۰-۳۲-.....-.....-.....-.....-.....-.....-.....-.....-.....

۰-۱۰-.....-.....-.....-.....-.....-.....-.....-.....-.....

۷) با استفاده از شابلون و خط کش و مدادرنگی هایت یک تابلوی زیبا طراحی کن.

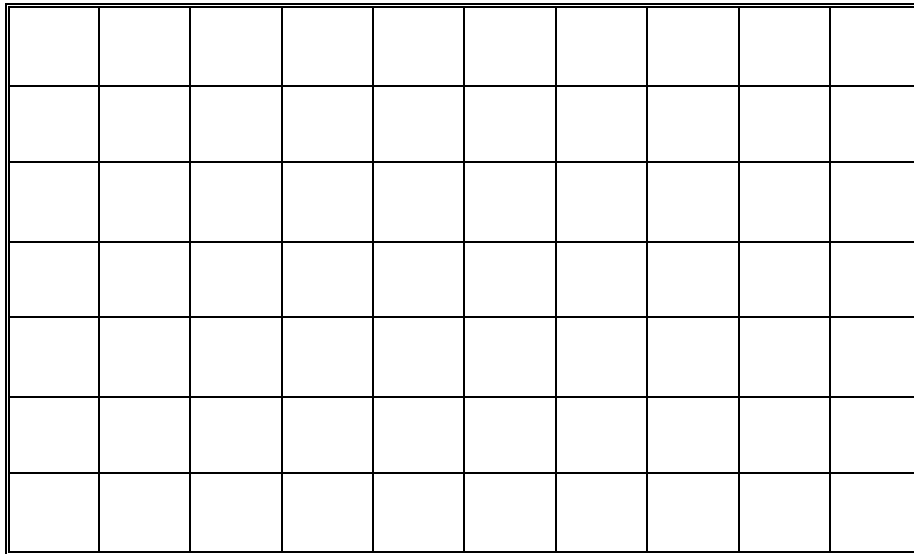

« تم ۲۵ »

تکلیف



۱) الگو را با مداد رنگی های مختلف ۷ تا ۷ تا رنگ کن و عدد مناسب در جای خالی بنویس.

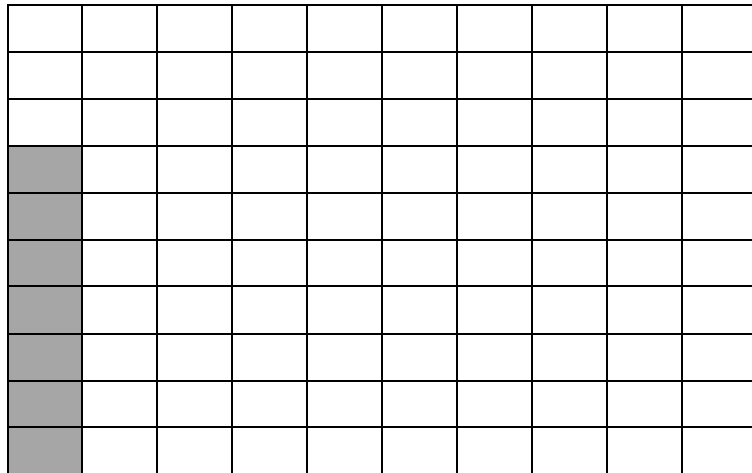

.....

۲) عدد داخل ساعت ها را بنویس. ساعت ۳ را نشان بده و در ساعت های دیگر ۳ تا ، جلو برو و با عقربه نشان بده و زیر آن ها بنویس ساعت چند است.

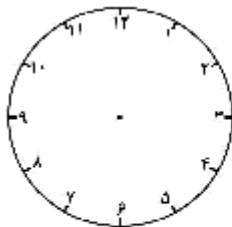

۳

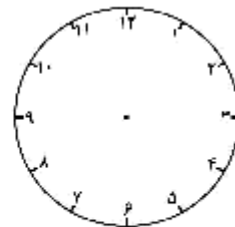
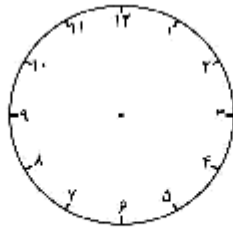

۳) در یک باغچه ۱۴ تا شاخه ی گل بود. پروانه ها روی ۵ تا از گل ها نشستند. چند شاخه از گل ها پروانه ندارند؟ روی محور نشان بده.



« تم ۲۵ »

تکلیف

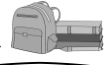

۴) با دقت به فاصله ها توجه کن و بنویس.

۴۳-۴۴.....-.....-.....-.....-.....-.....-.....-.....-.....-.....

.....-.....-۵۷

۵-۱۰.....-.....-.....-.....-.....-.....-.....-.....-.....-.....

.....-.....-.....

« تم ۲۵ »

بازخورد آموزگار و اولیاء



پیاموز | Biamoz.com

بزرگترین مرجع آموزشی و نمونه سوالات درسی تمامی مقاطع

شامل انواع | نمونه سوالات | فصل به فصل | پایان ترم | جزوه |

ویدئوهای آموزشی | گام به گام | طرح درس | طرح جابر | و ...

اینستاگرام

گروه تلگرام

کانال تلگرام

برای ورود به هر پایه در سایت ما روی اسم آن کلیک کنید

دبستان

اول	دوم	سوم	چهارم	پنجم	ششم
-----	-----	-----	-------	------	-----

متوسطه اول

هفتم	هشتم	نهم
------	------	-----

متوسطه دوم

دهم	یازدهم	دوازدهم
-----	--------	---------